



EQUIPO DE RIEGO SUMERGIBLE

**SD408, SD416,
SD425, SD430,
SD440, SD470,
SD4100**

MANUAL DE PROPIETARIO

ANTES DE USAR SU EQUIPO LEA SU MANUAL DE PROPIETARIO

IMPORTANTE

Le agradecemos su preferencia y esperamos seguir teniendo el gusto de atenderle en el futuro.

Este manual viene con su equipo y contiene información importante para la instalación, operación y mantenimiento del mismo.

Es muy importante que se tome el tiempo para leerlo detenidamente antes de iniciar con su instalación y operación. Le recomendamos guardarlo en un lugar seguro para referencias posteriores.

EVANS®

INSTRUCCIONES



Este símbolo aparece en todas las instrucciones de seguridad personal y del equipo.



Este símbolo aparece en donde existe riesgo de una descarga eléctrica.





NORMAS DE SEGURIDAD.

 LA INSTALACIÓN DE ESTE EQUIPO DEBE SER REALIZADA POR PERSONAL CALIFICADO Y CUMPLIENDO CON LOS CÓDIGOS Y REGULACIONES LOCALES.

 EL OPERADOR DEBE LEER ESTE MANUAL ANTES DE UTILIZAR EL EQUIPO.

 LA BOMBA DEBE ESTAR DESCONECTADA DE LA TOMA DE CORRIENTE DURANTE TODO EL PROCESO DE INSTALACIÓN Y LABORES DE MANTENIMIENTO.

 ESTA BOMBA NO ESTÁ HABILITADA PARA TRABAJAR EN SECO, DEBE ESTAR SUMERGIDA EN AGUA ANTES DE SER OPERADA.

 ESTE EQUIPO NO DEBE SER UTILIZADO PARA BOMBEAR LÍQUIDOS INFLAMABLES, CORROSIVOS O PELIGROSOS.

 EL LÍQUIDO PUEDE CONTAMINARSE POR CONSECUENCIA DE UNA FUGA DE LUBRICANTES.



NO HAGA FUNCIONAR LA BOMBA EN AMBIENTES EXPLOSIVOS O CERCA DE COMBUSTIBLES.



LOS NIÑOS DEBEN SUPERVISARSE PARA ASEGURAR QUE ELLOS NO EMPLEEN EL EQUIPO COMO JUGUETE.



ESTE EQUIPO NO SE DESTINA PARA UTILIZARSE POR PERSONAS (INCLUYENDO NIÑOS) CUYAS CAPACIDADES FÍSICAS, SENSORIALES O MENTALES SE ADIFERENCIEN O ESTEN REDUCIDAS, O CAREZCAN DE EXPERIENCIA O CONOCIMIENTO, A MENOS QUE DICHAS PERSONAS RECIBAN UNA SUPERVISIÓN O CAPACITACIÓN PARA EL FUNCIONAMIENTO DEL EQUIPO POR UNA PERSONA RESPONSABLE DE SU SEGURIDAD.



TOMAR DE REFERENCIA LA NOM-001-SEDE-2012 PARA CUMPLIR CON LOS REQUERIMIENTOS DE LA INSTALACIÓN.

ESTE MANUAL APLICA PARA LOS SIGUIENTES MODELOS

SD408ME050F3	SD416ME050F3	SD425ME100F3	SD430ME100G3	SD440ME300G3	SD470ME300G3	SD4100ME300G3
SD408ME050G3	SD416ME050G3	SD425ME100G3	SD430ME0100G	SD440ME0300G	SD470ME0300G	SD4100ME0300G
SD408ME0050G	SD416ME0050G	SD425ME0100G	SD430ME150G3	SD440ME500G3	SD470ME500G3	SD4100ME500G3
SD408ME100F3	SD416ME100F3	SD425ME150F3	SD430ME0150G	SD440ME0500G	SD470ME0500G	SD4100ME0500G
SD408ME100G3	SD416ME100G3	SD425ME150G3	SD430ME200G3	SD440ME0750G	SD470ME0750G	SD4100ME0750G
SD408ME0100G	SD416ME0100G	SD425ME0150G	SD430ME0200G	SD440ME1000G	SD470ME1000G	SD4100ME1000G
SD408ME150F3	SD416ME150F3	SD425ME200G3	SD430ME300G3			SD4100ME1250G
SD408ME150G3	SD416ME150G3	SD425ME0200G	SD430ME0300G			
SD408ME0150G	SD416ME0150G	SD425ME300G3	SD430ME500G3			
SD408ME200G3	SD416ME200G3	SD425ME0300G	SD430ME0500G			
SD408ME0200G	SD416ME0200G	SD425ME500G3	SD430ME0750G			
SD408ME300G3	SD416ME300G3	SD425ME0500G				
SD408ME0300G	SD416ME0300G	SD425ME0750G				
SD408ME500G3	SD416ME500G3					
SD408ME0500G	SD416ME0500G					

CARACTERÍSTICAS TÉCNICAS Y EQUIVALENCIAS

Modelo	SD408	SD416	SD425	SD430	SD440	SD470	SD4100
Bomba	30 l/min (8 gal/min)	60 l/min (16 gal/min)	94 l/min (25 gal/min)	94 l/min (25 gal/min)	151 l/min (40 gal/min)	265 l/min (70 gal/min)	378 l/min (100 gal/min)
Potencia	0.373 kW (½ HP)	0.373 kW (½ HP)	0.746 kW (1 HP)	0.746 kW (1 HP)	2.238 kW (3 HP)	2.238 kW (3 HP)	2.238 kW (3 HP)
	0.746 kW (1 HP)	0.746 kW (1 HP)	1.119 kW (1.5 HP)	1.119 kW (1.5 HP)	3.73 kW (5 HP)	3.73 kW (5 HP)	3.73 kW (5 HP)
	1.119 kW (1.5 HP)	1.119 kW (1.5 HP)	1.492 kW (2 HP)	1.492 kW (2 HP)	5.59 kW (7.5 HP)	5.59 kW (7.5 HP)	5.59 kW (7.5 HP)
	1.492 kW (2 HP)	1.492 kW (2 HP)	2.238 kW (3 HP)	2.238 kW (3 HP)	7.456 kW (10 HP)	7.456 kW (10 HP)	7.456 kW (10 HP)
	2.238 kW (3 HP)	2.238 kW (3 HP)	3.73 kW (5 HP)	3.73 kW (5 HP)			9.321 kW (12.5 HP)
	3.73 kW (5 HP)	3.73 kW (5 HP)	5.59 kW (7.5 HP)	5.59 kW (7.5 HP)			
Voltaje	Terminación F3 : 110V~60Hz 1Φ; G3 : 220V~60Hz 1Φ Terminación G : 220V~60Hz 3Φ o si contiene 0 intermedio						
RPM	3 450 r/min						
Fases - Líneas	1Φ Monofásico (1 – 2 Líneas) / 3Φ Trifásico (3 Líneas)						
Tipo	Equipo de riego sumergible para pozo profundo						
Tipo de Impulsor	Cerrado						
Material del Impulsor	Noryl®						
Ø Descarga	3.17 cm (1 ¼")NPT	3.17 cm (1 ¼")NPT	5.08 cm (2") NPT	5.08 cm (2") NPT	5.08 cm (2") NPT	5.08 cm (2") NPT	5.08 cm (2") NPT
Cuerpo, succión y descarga	Acero Inoxidable						
Temperatura de operación	0 °C a 35 °C						
Máximo contenido de arena	15% (150 g/m³)						
Clasificación térmica	F						
Protección	IP68						
Inmersión Máxima	120 m						

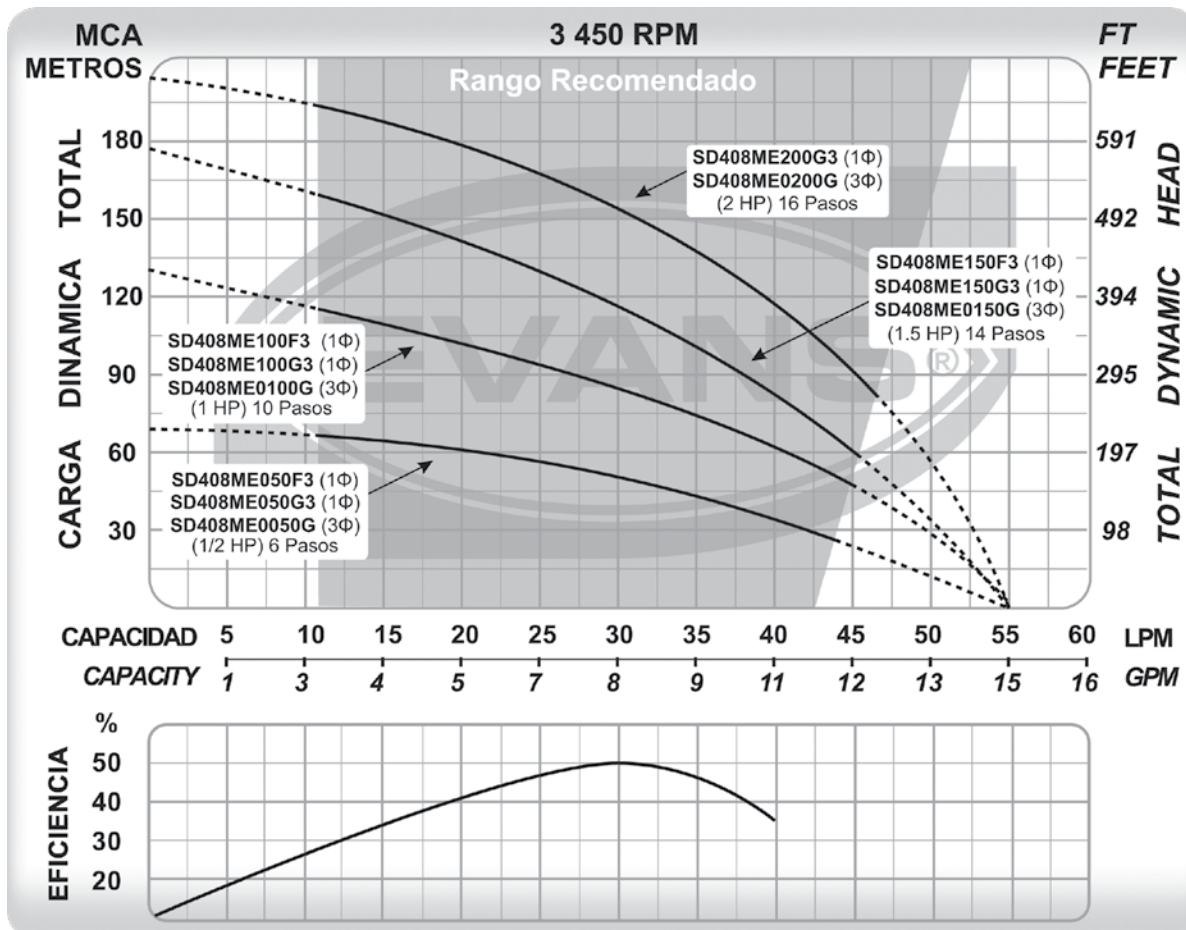

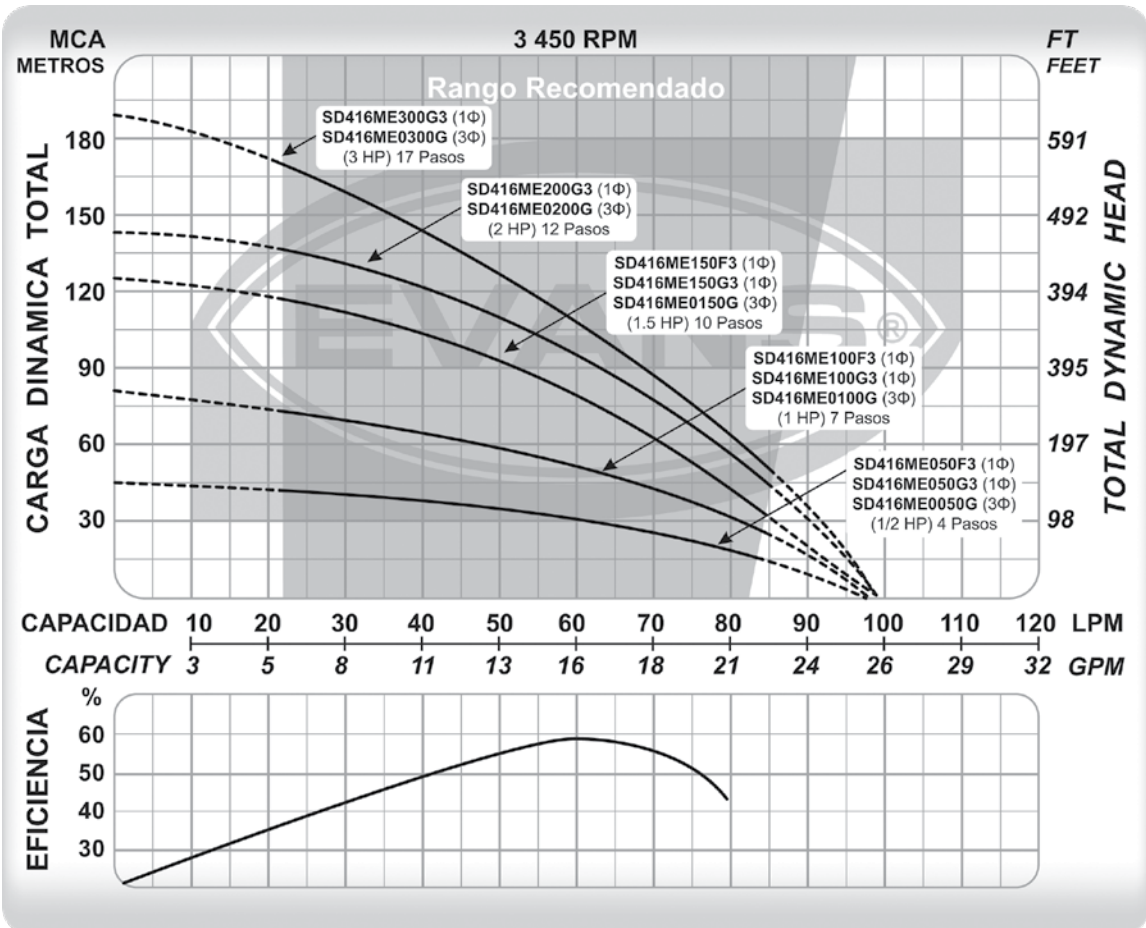
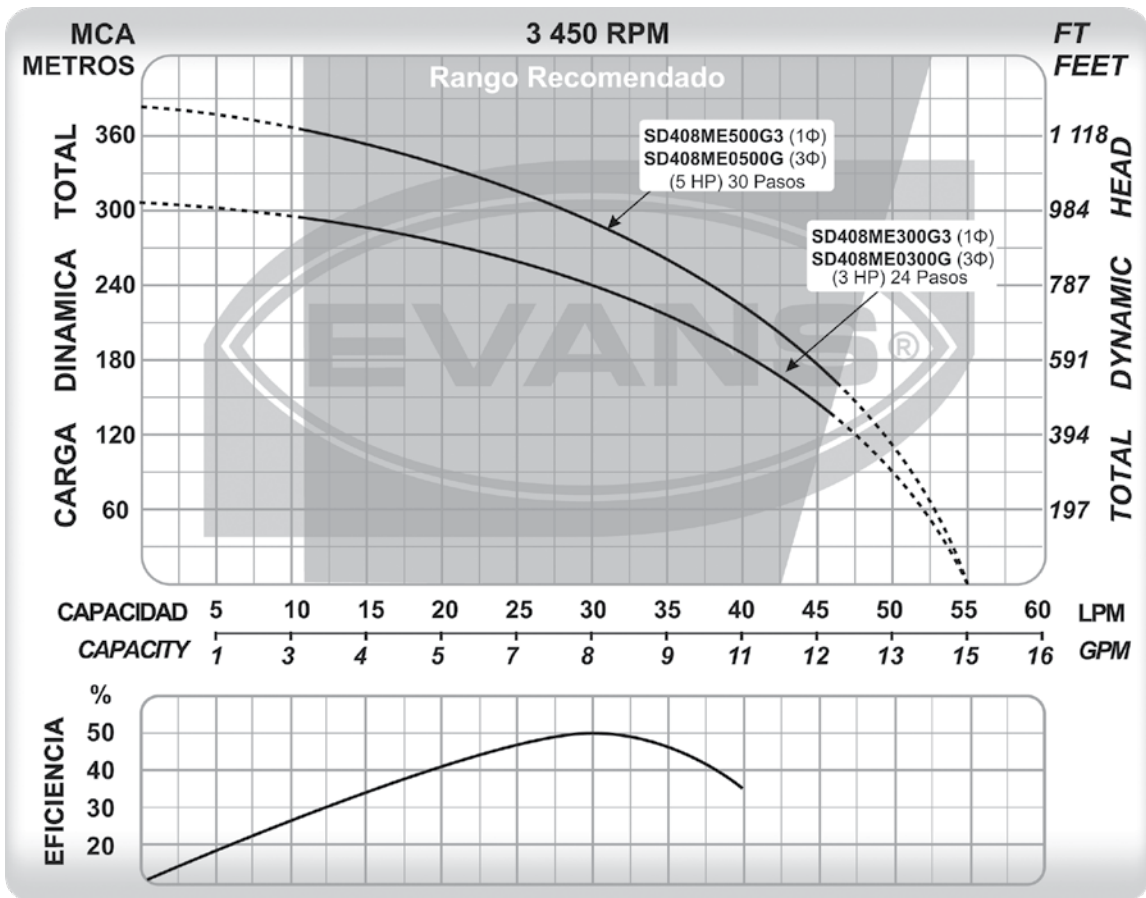

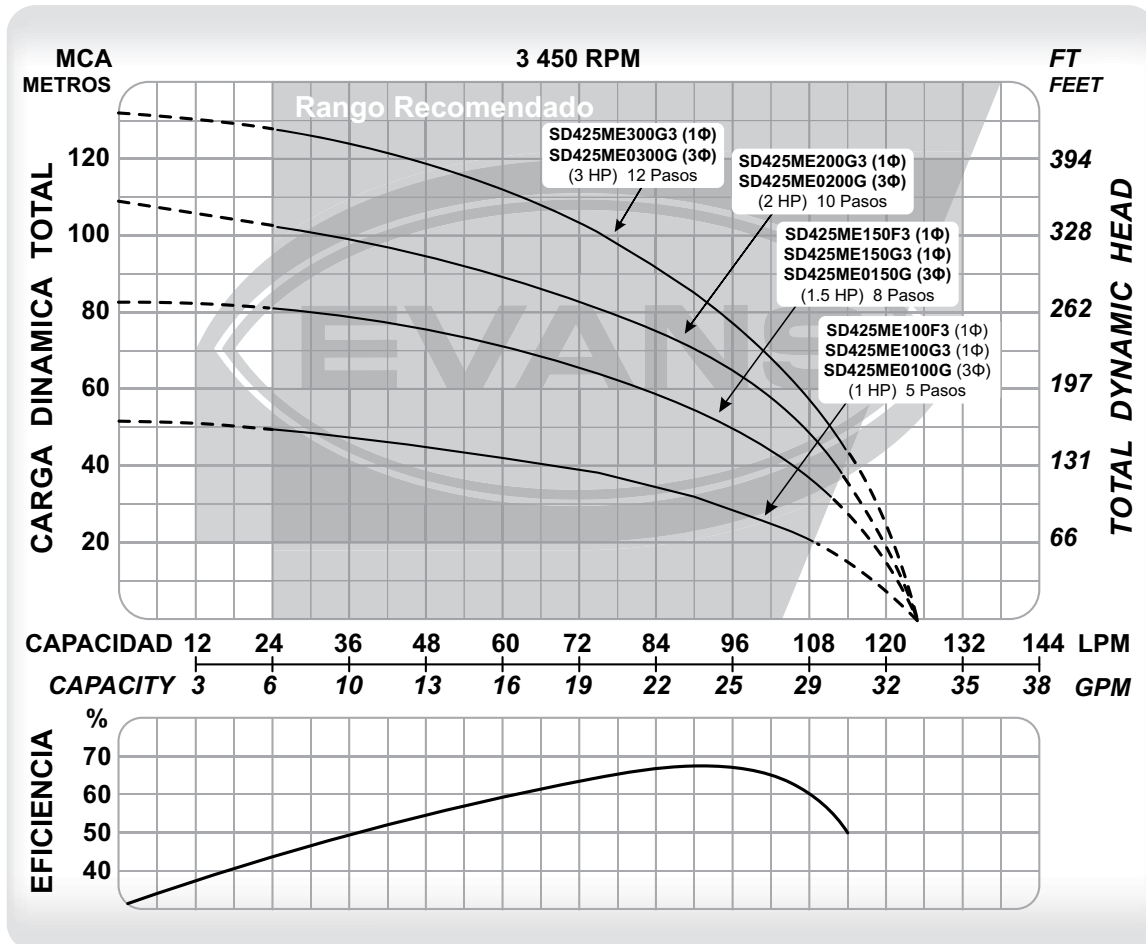
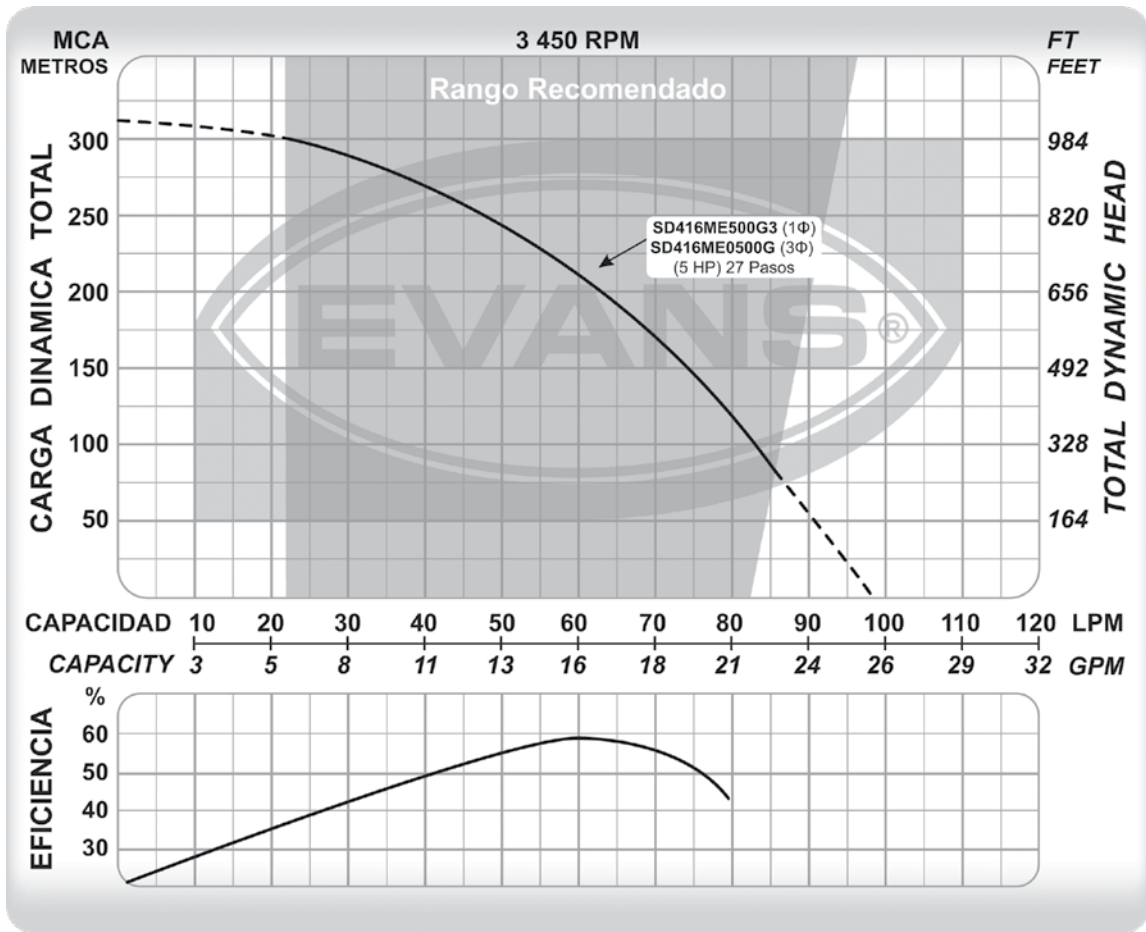

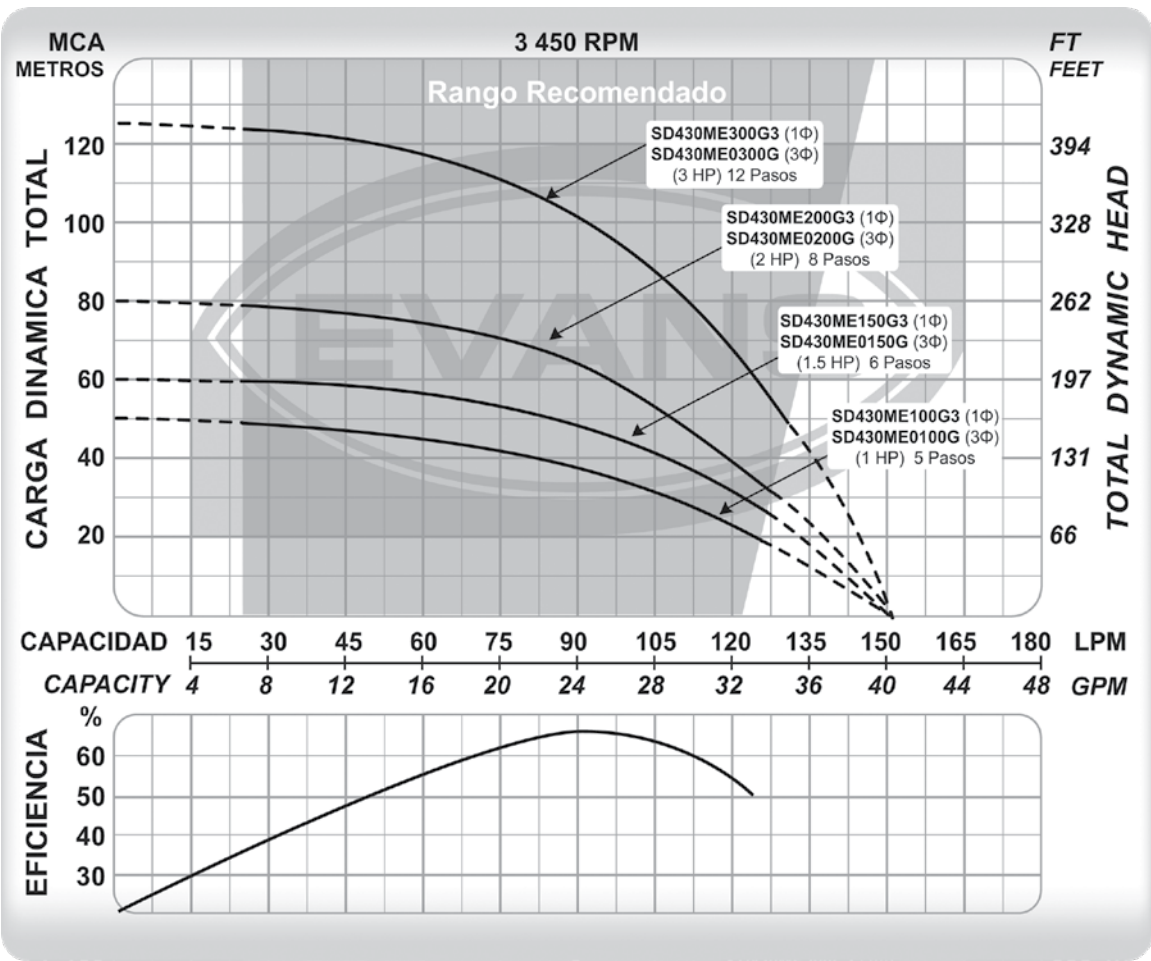
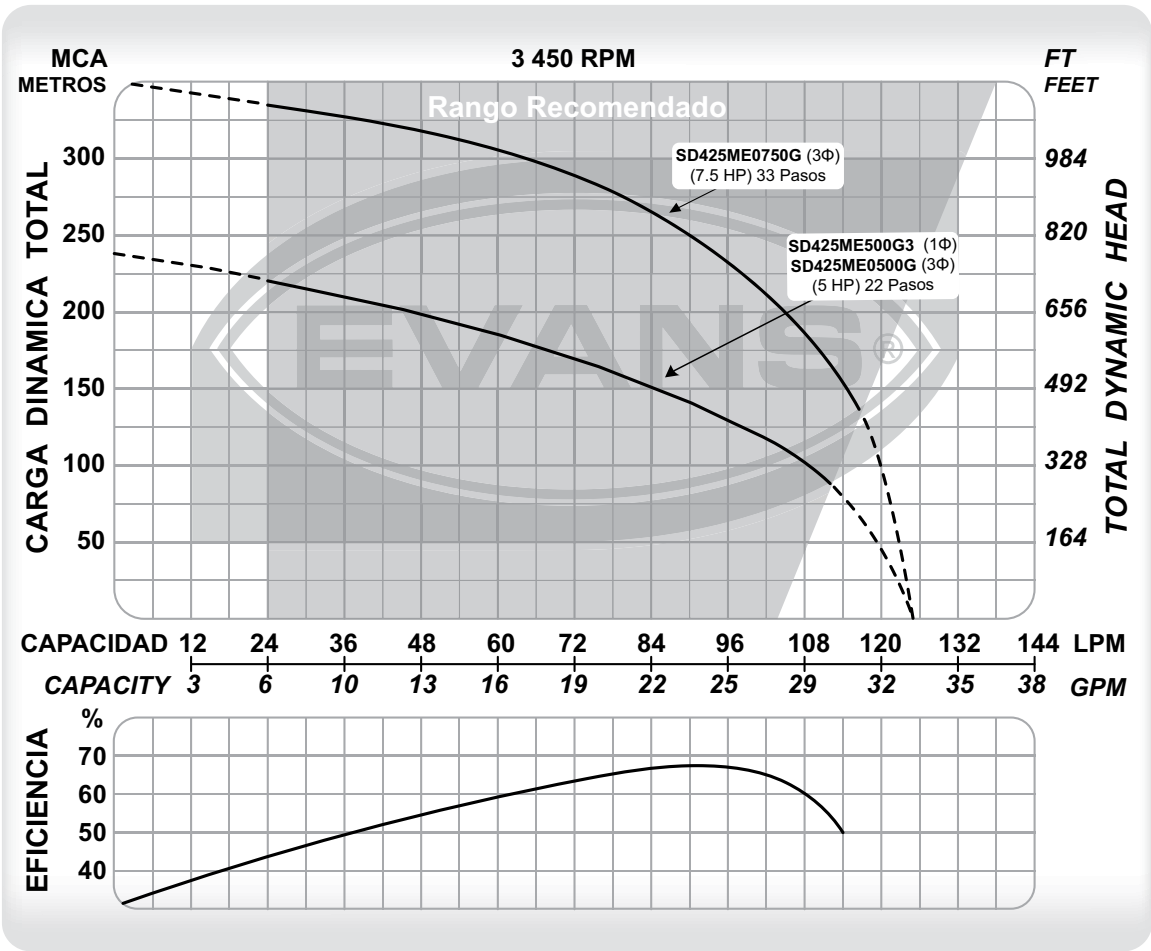

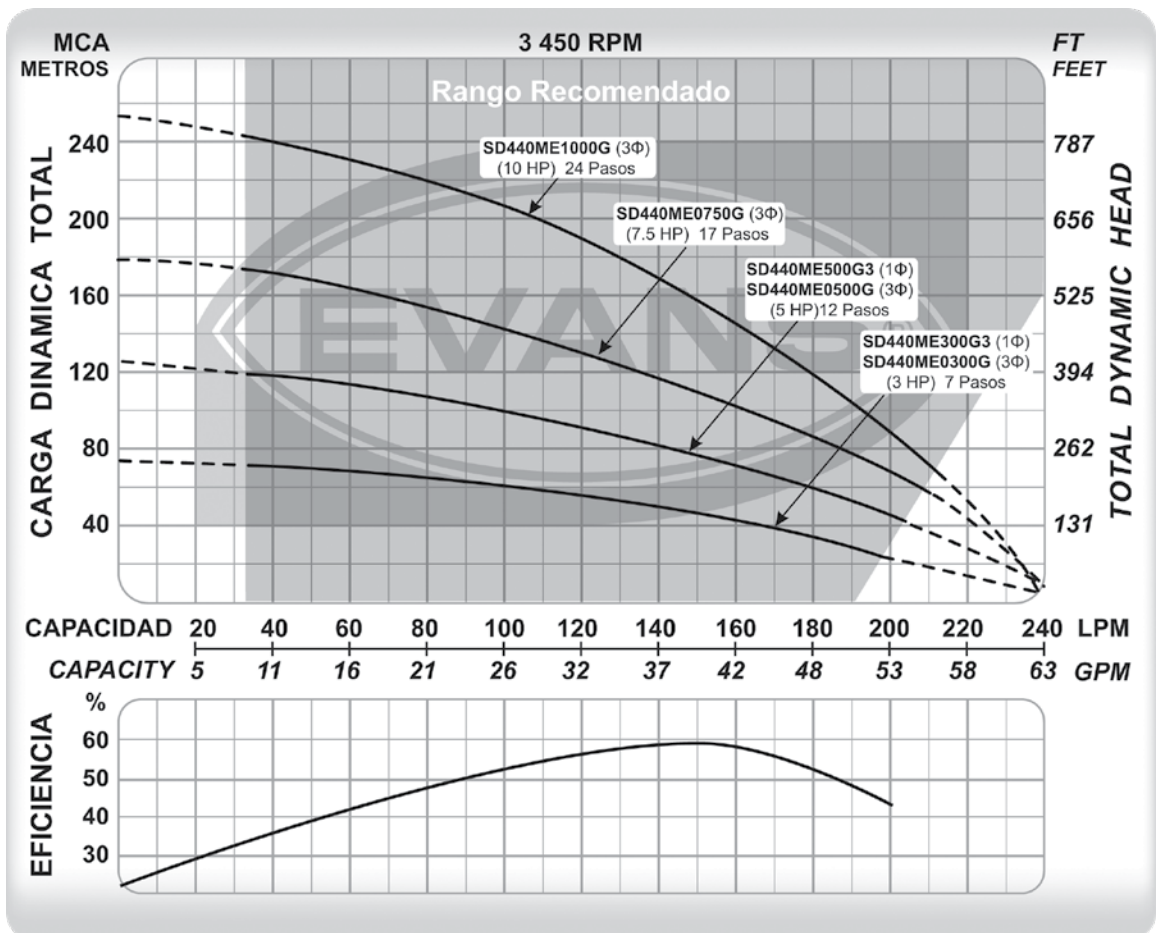
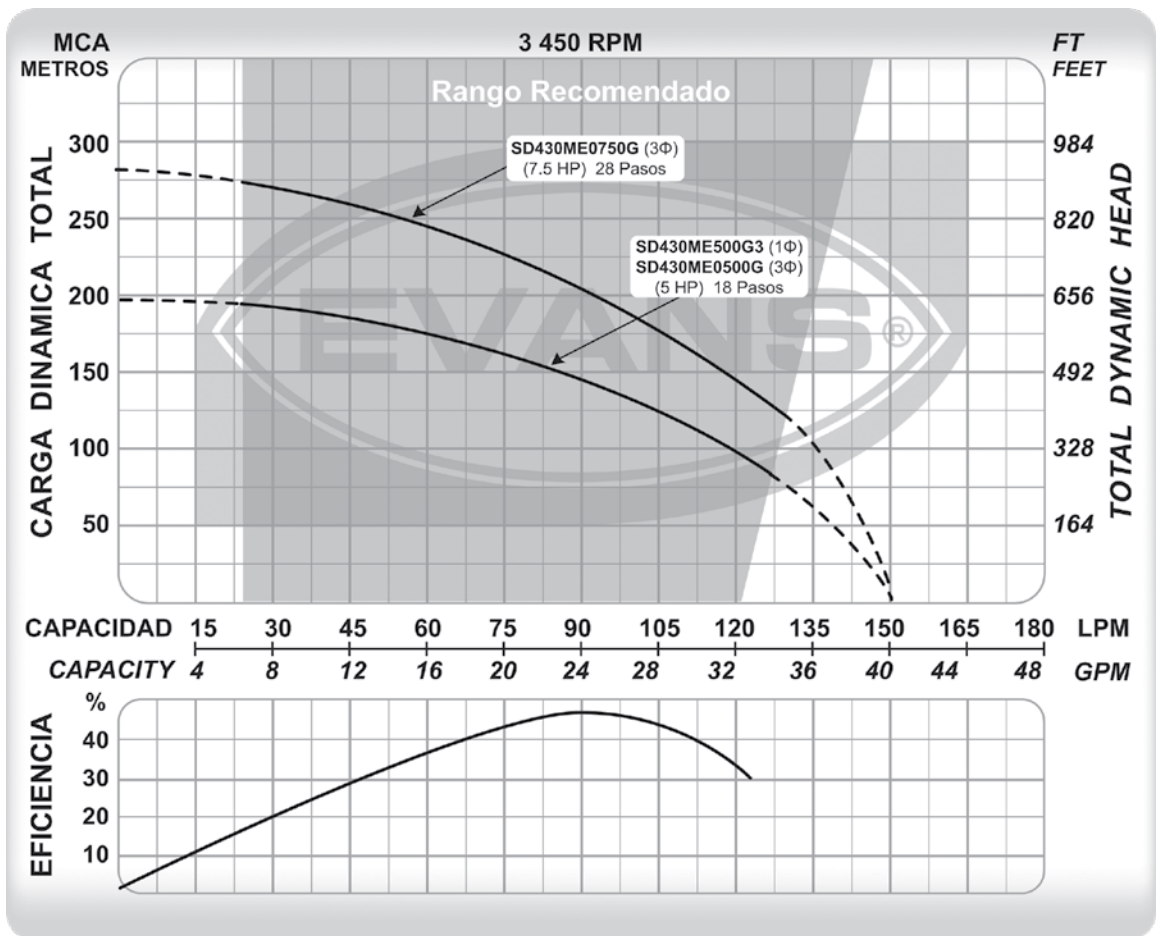

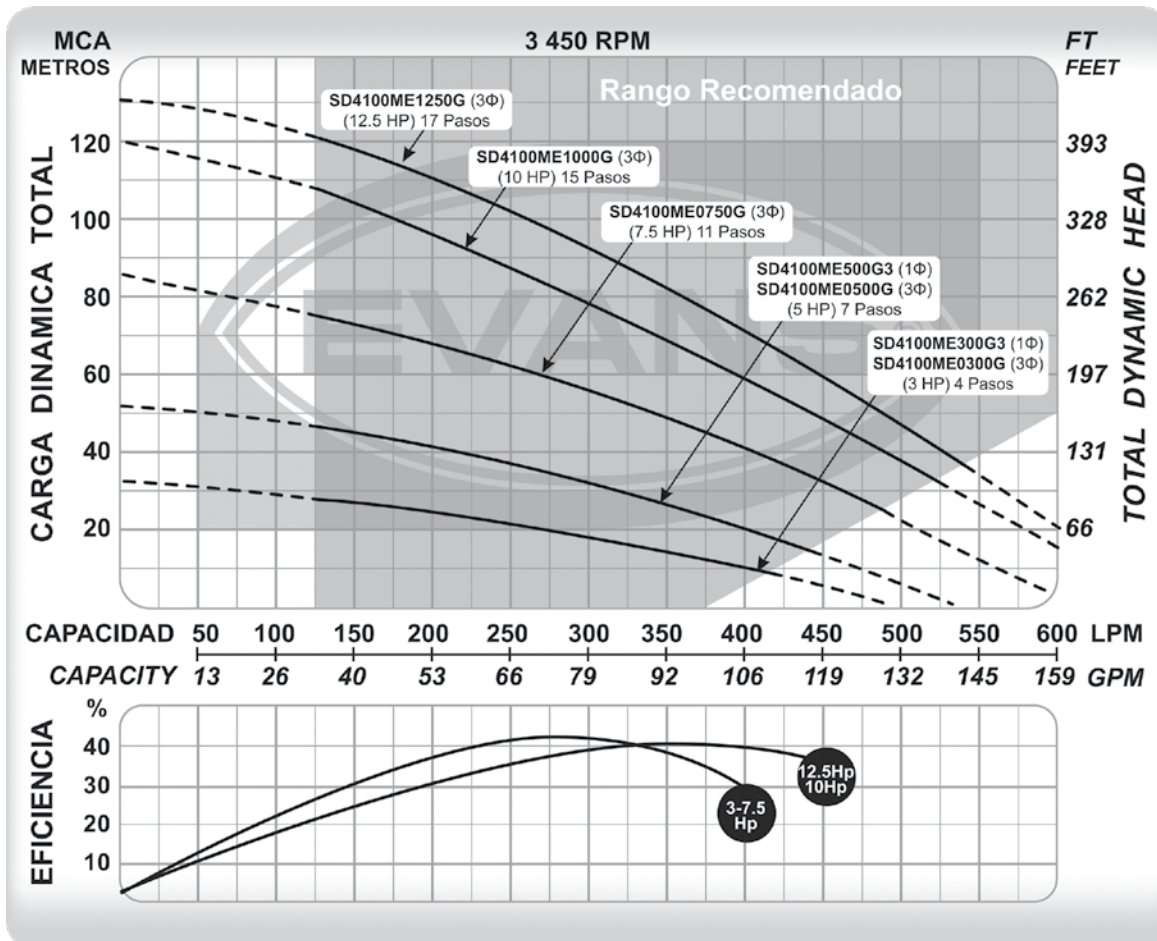
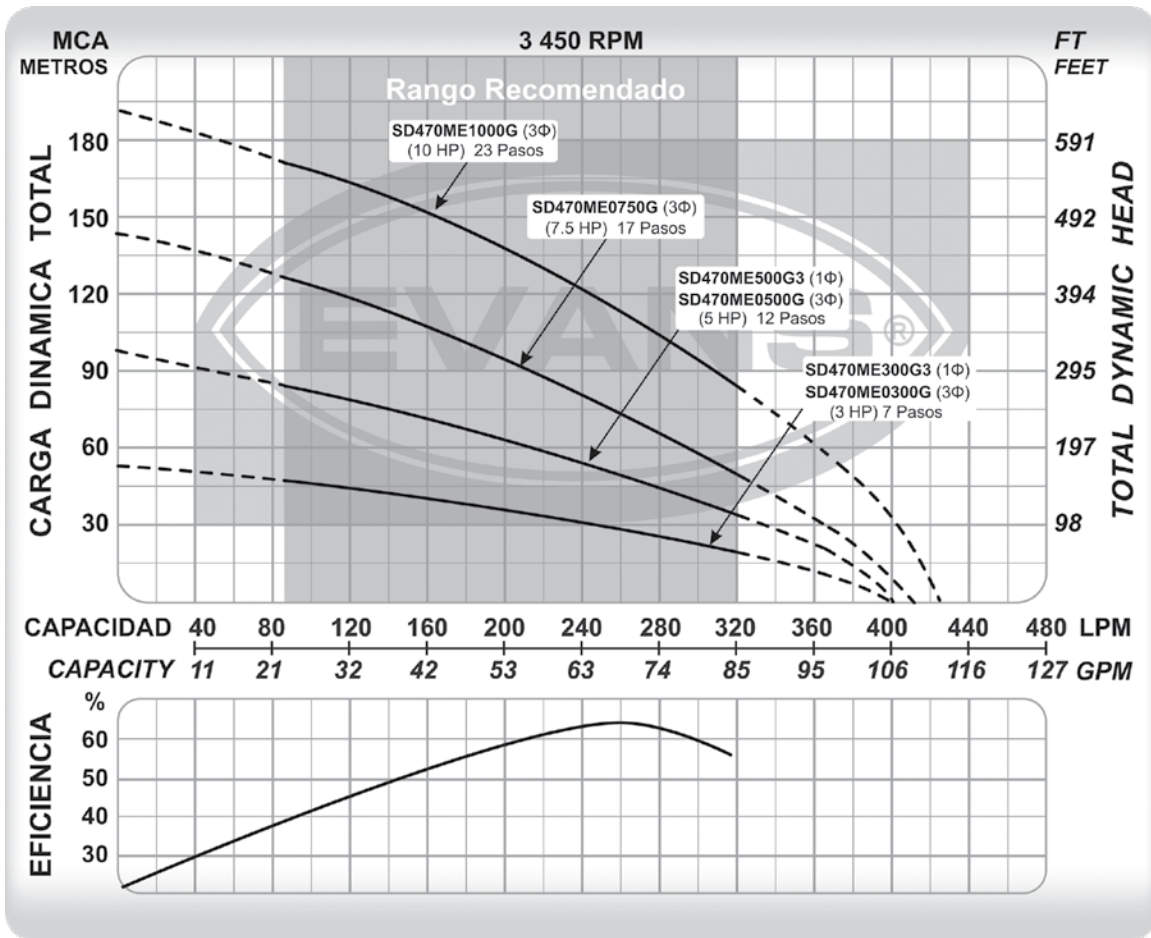

INSTALACIÓN GENERAL

LA BOMBA DEBE ESTAR DESCONECTADA DE LA TOMA DE CORRIENTE DURANTE TODO EL PROCESO DE INSTALACIÓN Y LABORES DE MANTENIMIENTO.



LA INSTALACIÓN DE ESTE EQUIPO DEBE SER REALIZADA POR PERSONAL CALIFICADO Y CUMPLIENDO CON LOS CÓDIGOS Y REGULACIONES LOCALES.



Inspeccione su bomba cuidadosamente para asegurarse que no tenga daños causados por el almacenaje o embarque.

Si detecta daños reporte de inmediato al establecimiento donde adquirió su producto.

- 1 Es necesaria la instalación de una válvula antirretorno (check) de 3.17cm (1¼”), 3.81cm (1½”) ó 6.35cm (2½”) según la descarga de la bomba, para evitar que la tubería del servicio se descargue y la bomba trabaje sin control, además de reducir el golpe de ariete.
- 2 Es necesario utilizar un cable de acero o nylon para suspensión, perfectamente sujeto a un punto fijo, fuera del pozo o cisterna y al arnés de la bomba, especialmente cuando la tubería de instalación es de plástico, evite transportar o suspender su bomba por el cable de conexión.
- 3 La bomba no debe estar soportada en el fondo de la cisterna a menos de 30 cm, o en el fondo del pozo a menos 2.5 m para evitar que se azolve. Recuerde

que debe estar totalmente sumergida la bomba y en posición totalmente vertical.

4

Esta bomba nunca debe trabajar en seco, se provocaría daño grave a los cojinetes y sellos.



PARA MÁXIMA EFICIENCIA DE LA BOMBA, UTILICE TUBERÍA EN LA DESCARGA POR LO MENOS AL MISMO DIÁMETRO DE LA CONEXIÓN DE LA BOMBA (1¼” ó 2”), ES RECOMENDABLE UTILIZAR EL DIÁMETRO COMERCIAL SIGUIENTE SUPERIOR.

5

Debe aplicar sellador a todas las uniones de tubería.

Instale una válvula de alivio, cerca del tanque de presión, de 0.68 MPa (100 PSI) como máximo.



SIEMPRE HAGA LAS CONEXIONES ELÉCTRICAS SIN CORRIENTE EN LA LÍNEA

Las bombas SD4 monofásicas están provistas con una caja de control que contiene el capacitor, la protección de sobrecarga del motor, interruptor de encendido y tablilla de conexiones.

Verifique que el voltaje de la línea de alimentación coincida con el voltaje indicado en la placa de conexiones de la bomba, ver tabla de especificaciones abajo para más información.

La protección eléctrica de esta bomba, como se menciona en la pag. 12, es sólo de sobrecarga, por lo que se debe instalar protección de corto circuito ya sea termomagnética o de fusibles de acuerdo con la capacidad del motor.



**Innovación en Soluciones
para Agua, Aire y Energía**

TANQUE HIDRONEUMÁTICO

Cuando se utilice esta bomba en un sistema presurizado seleccione el tanque hidroneumático de acuerdo al flujo de la bomba y el tipo de control a utilizar, puede ser:

Control por variador de frecuencia: El tamaño recomendado del tanque debe ser de aproximadamente 45% del flujo máximo calculado. Por ejemplo, si se calculó un gasto de 100 l/min, necesitamos un tanque de 45 litros; el tanque hidroneumático recomendado sería el modelo EQTH-050HE. (Consulte el manual de tanque hidroneumático).

Control por interruptor de presión: El tamaño recomendado del tanque debe ser aproximadamente 3 veces mayor al flujo máximo calculado. Por ejemplo, si se calculó un gasto de 100 l/min, necesitamos un tanque de 300 litros; el tanque hidroneumático recomendado sería el modelo EQTH-310VE. (Consulte el manual de tanque hidroneumático)

Este tanque puede ser instalado en cualquier lugar siempre y cuando esté protegido de condiciones de congelación y condiciones extremas de alta temperatura.

Si el tanque es instalado lejano a la cisterna el interruptor de presión debe estar lo más cercano posible al mismo, para evitar fallos al momento que se cierre o abra.

CONTROLADOR O VARIADOR DE FRECUENCIA

Se requiere instalar un Controlador EVANS® (no incluido) para tener presión constante en la red hidráulica y alargar la vida del equipo, cuando está instalada en un tanque hidroneumático y no necesitaría arrancador ya que el Controlador EVANS® hace esa función de manera suave.

El transductor de presión (sensor) se debe instalar cerca del tanque hidroneumático, ya sea en el manifold o después de la Check de la tubería de descarga y siempre antes de la primera salida del sistema. Si se desea instalar un manómetro, deberá ser en la misma zona que el sensor (en el manifold o después de la válvula de antirretorno (check) y antes de la primera salida).

INTERRUPTOR DE PRESION

Se requiere instalar un interruptor de presión (no incluido) para controlar el arranque y paro de la bomba, cuando está instalada en un equipo hidroneumático.

Para aumentar la presión de arranque y paro de su equipo gire el tornillo A en sentido horario, gire en sentido anti horario para disminuir la presión de arranque y paro.

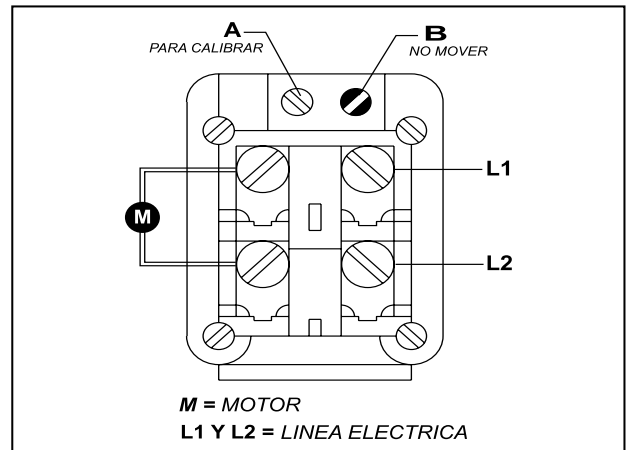

LAS BOMBAS SD4 PUEDEN SOPORTAR:
20 ARRANQUES POR HORA A TENSIÓN PLENA (MOTORES MONOFÁSICOS).
20 ~ 30 ARRANQUES POR HORA A TENSIÓN REDUCIDA (MOTORES TRIFÁSICOS).



SE RECOMIENDA NO MOVER EL TORNILLO B, YA QUE ESTE CONTROLA EL DIFERENCIAL ENTRE LAS PRESIONES DE ARRANQUE Y PARO, QUE NORMALMENTE ES DE 0.13 MPa (20 PSI).

DIAGRAMA ELÉCTRICO MONOFÁSICO HASTA 2 HP PARA CONEXIÓN SWITCH DE PRESIÓN CON ARRANCADOR



DIAGRAMA ELÉCTRICO MONOFÁSICO 3 Y 5 HP PARA CONEXIÓN SWITCH DE PRESIÓN CON ARRANCADOR

Instalación eléctrica típica de bombas monofásicas 3Hp y 5Hp



DIAGRAMA ELÉCTRICO TRIFÁSICO PARA CONEXIÓN SWITCH DE PRESIÓN CON ARRANCADOR

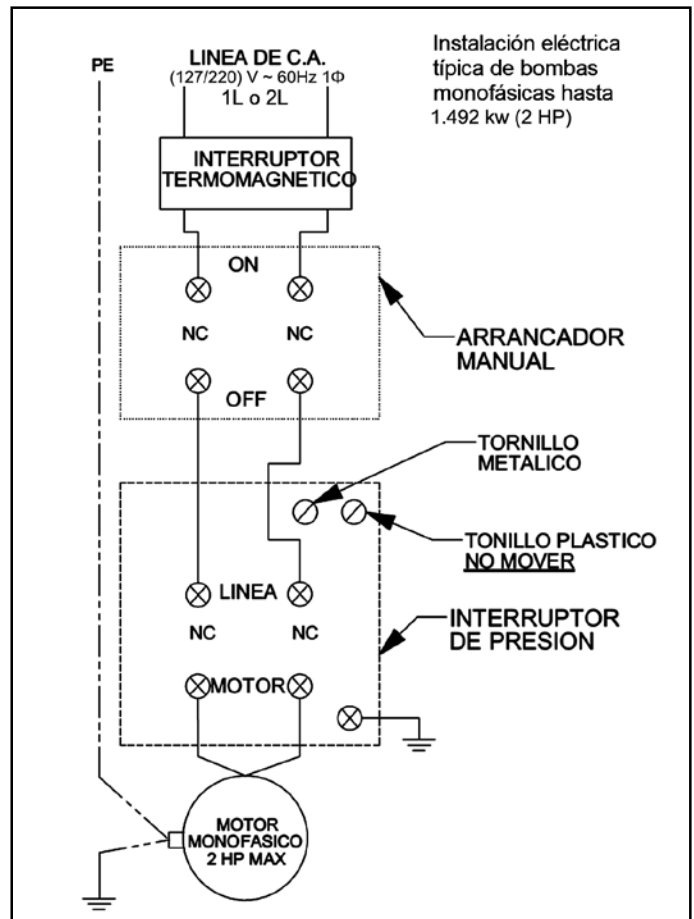

1 Localización de la bomba:

Su bomba sumergible EVANS® puede ser instalada en cualquier pozo ofreciéndole años de servicio sin problemas.

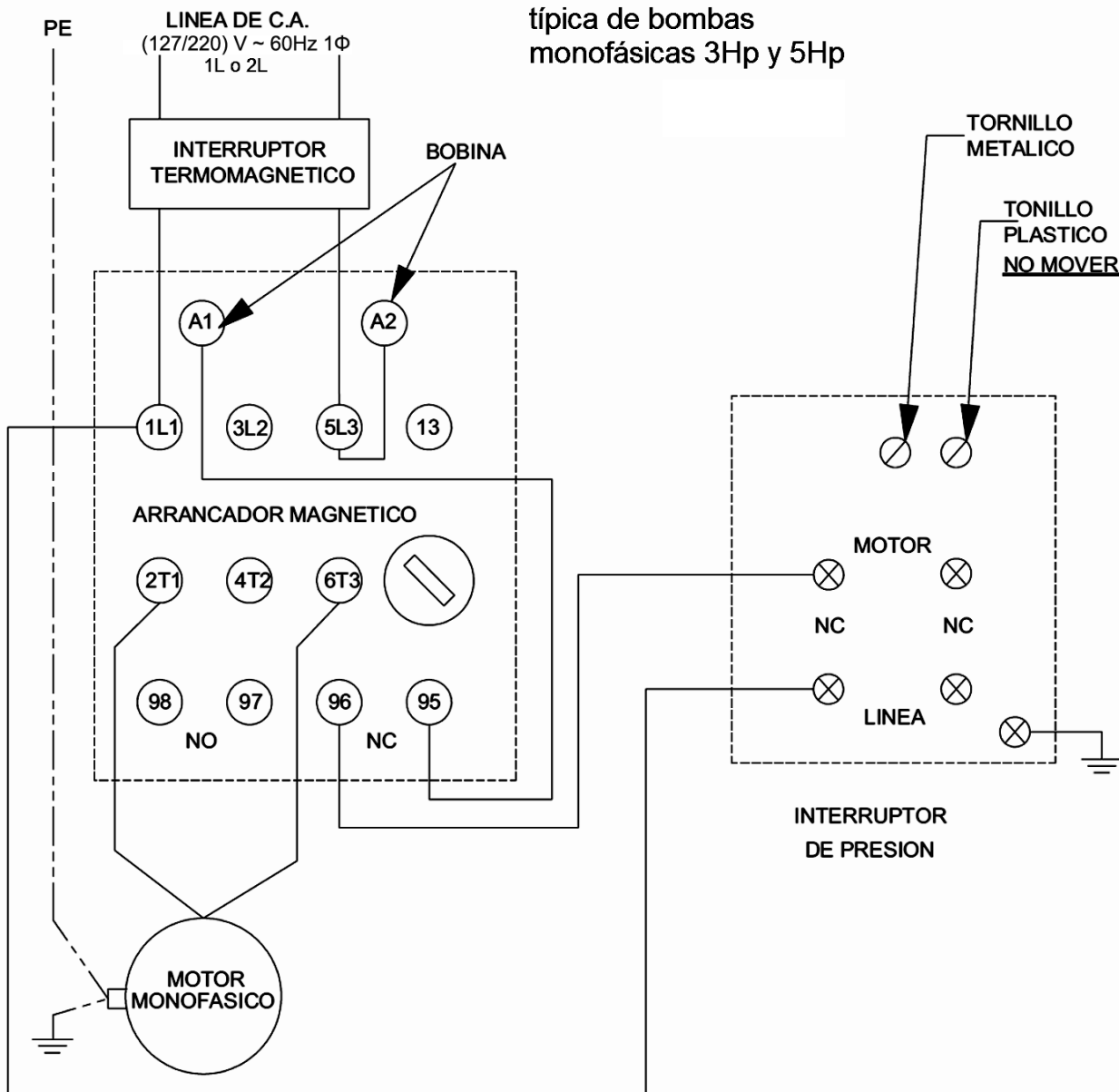
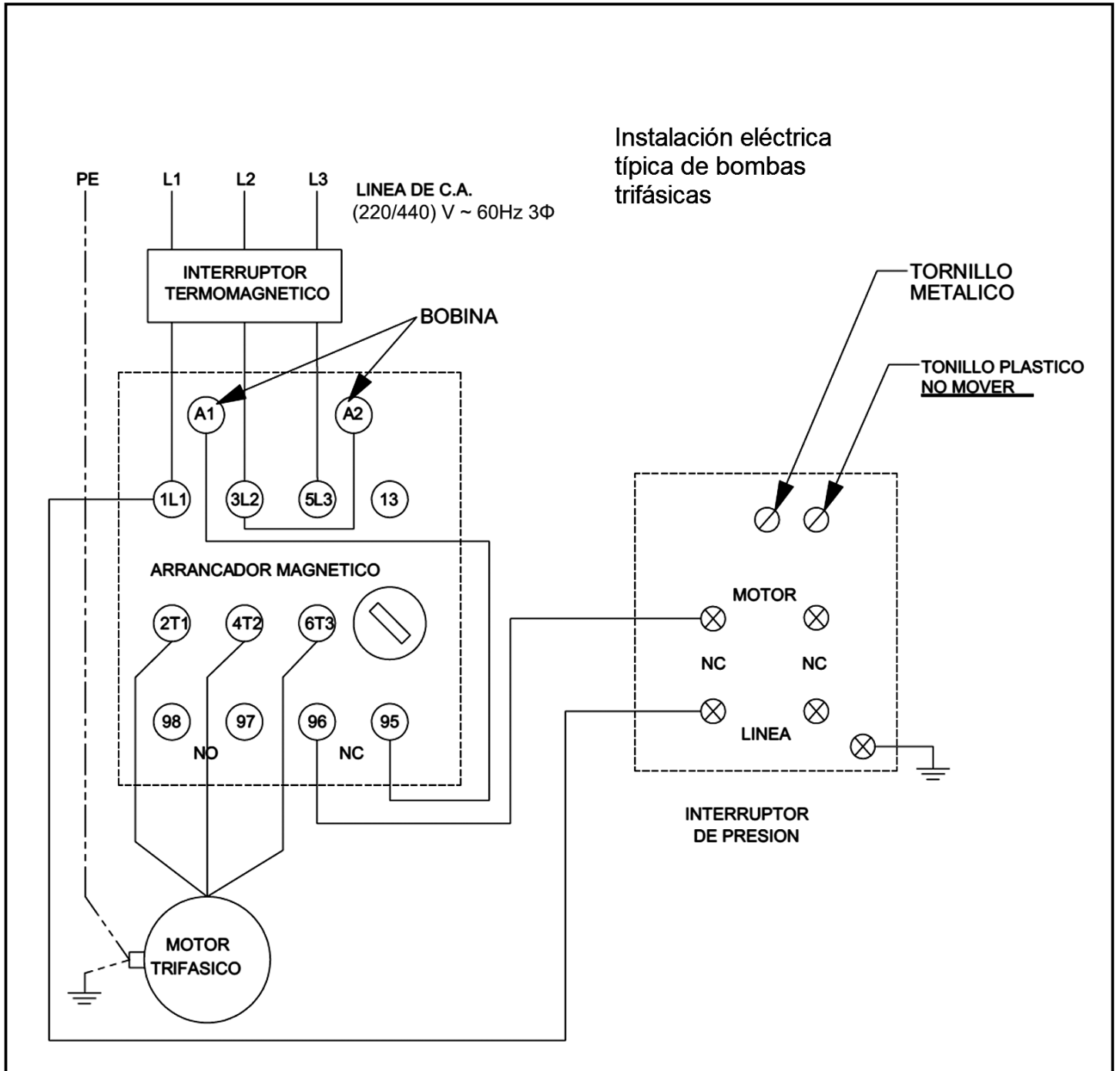
Para pozos nuevos siempre coloque la bomba donde sea fácil de remover y reemplazar. El tanque de agua y los controles eléctricos pueden colocarse a cierta distancia de la bomba.



LAS BOMBAS SD4 PUEDEN INSTALARSE EN UN POZO DE MÁXIMO DE 12.7cm (5”), SI EL DIÁMETRO ES MAYOR O SE INSTALA EN AGUA ESTANCADA (CISTERNA) SE DEBE INSTALAR CON UNA CAMISA DE ENFRIAMIENTO PARA EVITAR EL DAÑO AL MOTOR.

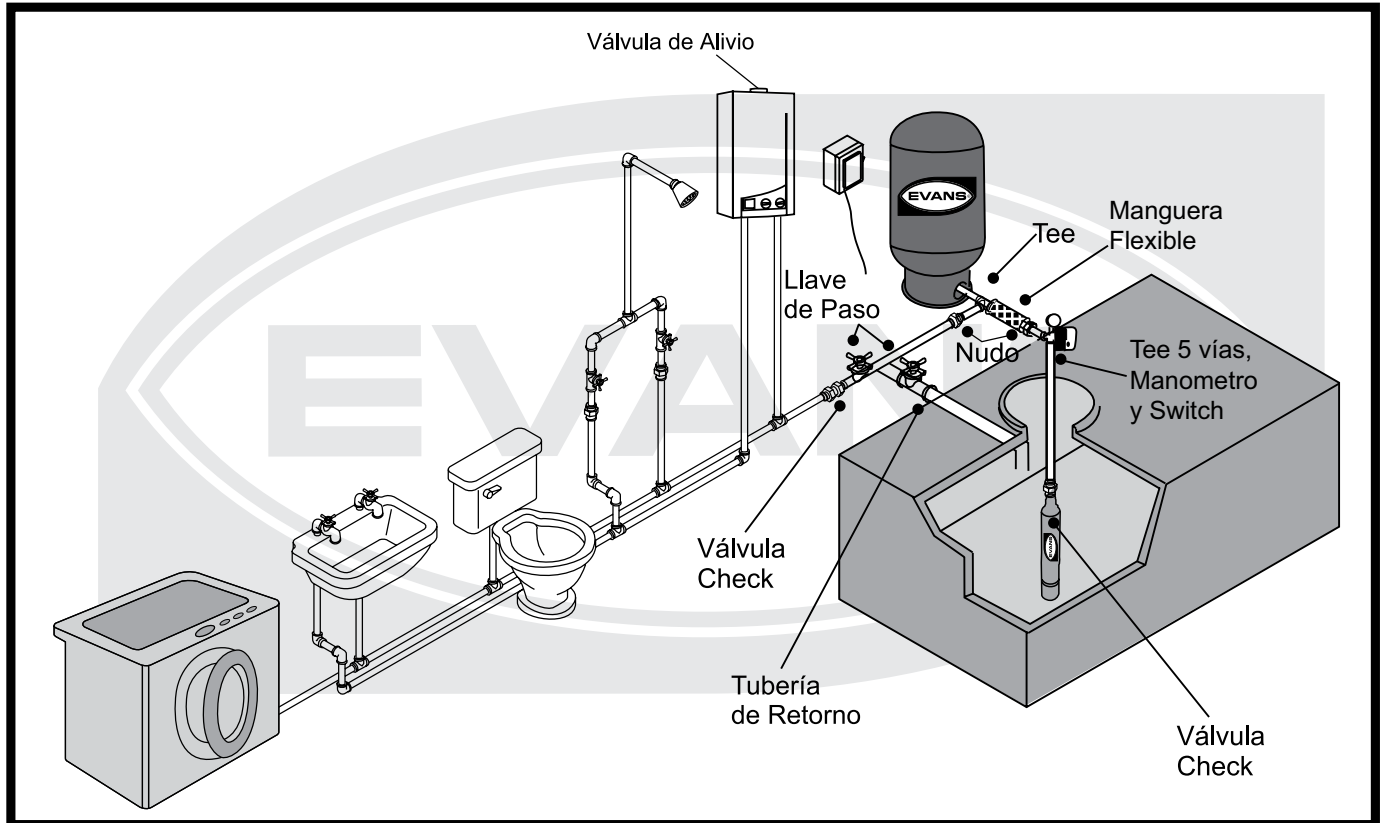

- 2** Determine la profundidad de inmersión de la bomba en el pozo, prevista el cable eléctrico adecuado para cubrir la distancia del motor de la bomba y/o de la caja de control del motor eléctrico y el tubo galvanizado suficientemente largo para alcanzar la distancia desde la descarga de la bomba a los servicios.

⚠ INSTALE LA BOMBA ÚNICAMENTE EN UN POZO QUE HA SIDO ADECUADAMENTE DESARROLLADO, EL AGUA DE POZOS NO DESARROLLADO CONTIENE MUCHA SUCIEDAD Y MATERIALES ABRASIVOS Y NUESTRA GARANTÍA NO CUBRE DAÑOS POR LA PRESENCIA DE MATERIALES EXTRAÑOS.

- 3 Localización del tanque de agua y controles eléctricos:** Siempre instale el tanque de presión y los controles eléctricos en un sótano seco y limpio

o en un cuarto de servicio, para evitar humedad y cambios extremos de temperatura. Para evitar un exceso de presión, coloque una válvula de alivio conectada a un drenaje adecuado.



NO COLOQUE SU BOMBA POR DEBAJO DEL ADEME, A MENOS QUE SE ASEGURE DE GARANTIZAR UN FLUJO DE AGUA SOBRE EL MOTOR QUE SEA ADECUADO PARA SU ENFRIAMIENTO.

- 4** Determine la profundidad para su motobomba tomando en cuenta los registros del perforador del nivel dinámico de agua (nivel de bombeo) para asegurar que SIEMPRE ESTE SUMERGIDA. Mantenga la bomba al menos 2.5 metros del fondo del pozo. Utilice únicamente tubo galvanizado de acero inspeccionado.

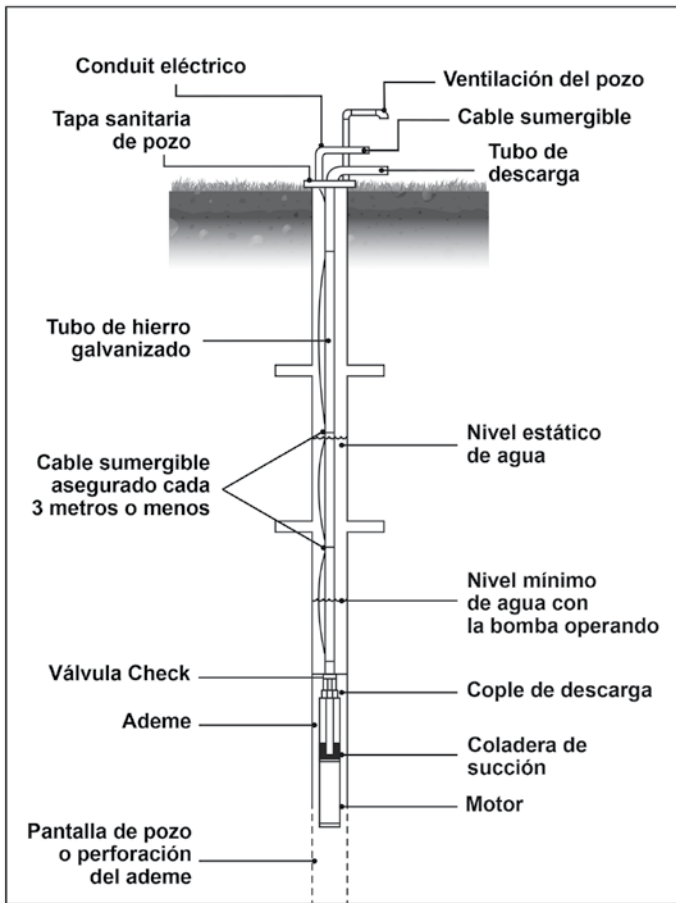

⚠ IMPORTANTE PARA LA INSTALACIÓN ⚠

Sujete la bomba de los orificios que están destinados para esto con un cable acerado, fijando este en la parte superior del pozo para evitar que caiga la bomba al fondo del pozo.



⚠ NUNCA UTILICE TUBERÍA DE PLÁSTICO EN UNIDADES GRANDES, YA QUE EL TORQUE DE ARRANQUE DEL MOTOR CAUSARÍA FRICCIÓN DE LA UNIDAD CONTRA EL ADEME Y UNA EVENTUAL FALLA.

⚠ NO APRIETE O AFLOJE EL COPLE DE DESCARGA DE LA BOMBA AL COLOCARLE EL PRIMER TRAMO DE TUBERÍA. MANEJE LA MOTOBOMBA CON CUIDADO PARA QUE NO SE DAÑE DURANTE LA INSTALACIÓN.

- 5 Unión de la tubería:**
Hay dos formas correctas de unir la tubería a la descarga de su bomba:
- Atornille un tramo corto de tubería con cople a la descarga de la bomba, mientras la sujeta con una llave stillson.
 - Sujete en forma vertical su bomba con un tripié para montar un tramo de tubo. NUNCA atornille un tramo completo de tubo a su bomba teniéndola horizontal pues el peso que se añade y el brazo de palanca pueden dañar su equipo al levantar el ensamble.

⚠ NO PERMITA QUE EL CABLE PEGUE CONTRA EL ADEME DEL POZO YA QUE PODRÍA HABER UNA ROTURA DEL AISLAMIENTO Y POR CONSEGUENTE CORTO CIRCUITO. NUNCA JALE EL CABLE DURANTE LA INSTALACIÓN.

Baje la bomba en el pozo lentamente sin utilizar fuerza. Use una prensa o dispositivo similar para sujetar la tubería mientras conecta el siguiente tramo.

Recuerde que en pozos profundos debe colocar una válvula antirretorno (check) cada 48 metros para prevenir el golpe de aire.

Reemplazar una bomba en un pozo existente:
Desconecte la bomba del suministro de energía eléctrica, ya sea de la caja de control o la conexión de la misma.

Destape el pozo y saque la bomba vieja del pozo.

Si originalmente se usó tubo galvanizado o tubo PVC encontrará uniones rígidas unidas entre sí. Jale la bomba hacia arriba y desmantele cada sección en orden, destapando o desenroscando el motor eléctrico.



TABLA DE INSTALACION				OPCIONAL					GENERADOR EVANS®				
MODELO	VOLTAJE	POTENCIA en (HP)	CORRIENTE MÁX. en Amp. (A)	INTERRUPTOR TERMO-MAGNETICO en Amp. (A)	CABLE @ 20 M Cobre 75°C	GUARDAMOTOR	ARRANCADOR	VARIADOR EVANS®	ARRANQUE A PLENA CARGA	ARRANQUE SUAVE	MASA TOTAL en (kg)	FACTOR DE POTENCIA	CORRIENTE DE ARRANQUE en Amp. (A)
SD408ME050F3	110V ~ 60Hz 1φ	½	10.9	15	14 AWG	AMGM8-12A	N/A	EVANS-PLUS-1.0	G85MG1400KAE	G35MG0650K	11.4	0.98	43.6
SD408ME050G3	220V ~ 60Hz 1φ		6	15	14 AWG	AMGM4-6.3A	AMPDW1G	N/A	G85MG1600THW	G55MG1000THW	11.4	0.99	24
SD408ME0050G	220V ~ 60Hz 3φ	1	3.4	10	12 AWG	AMGM2.5-4A	N/A	EVANS-PRESS-1.0	GT90MG1600THAE	GT90MG1600THAE	11.4	0.81	13.6
SD408ME100F3	110V ~ 60Hz 1φ		15.5	20	14 AWG	AMGM10-16A	N/A	EVANS-PLUS-1.0	N/A	G55MG0950K	14	0.99	62
SD408ME100G3	220V ~ 60Hz 1φ	1.5	7.6	15	14 AWG	AMGM6.3-10A	AMPDW3G	N/A	G85MG1600THW	G55MG1000THW	14	0.98	30.4
SD408ME0100G	220V ~ 60Hz 3φ		5.5	15	14 AWG	AMGM4-6.3A	AMPDW1G	EVANS-PRESS-2.0	GT140MG2200TH	GT90MG1600THAE	13.4	0.85	22
SD408ME150F3	110V ~ 60Hz 1φ	2	18.9	30	12 AWG	AMGM16-20A	AMPDW1.5F	N/A	N/A	G55MG0950K	16.3	0.98	75.6
SD408ME150G3	220V ~ 60Hz 1φ		9.4	15	14 AWG	AMGM6.3-10A	AMPDW3G	N/A	G120MG2200TH	G55MG1000THW	16.3	0.98	37.6
SD408ME0150G	220V ~ 60Hz 3φ	3	6.4	15	14 AWG	AMGM6.3-10A	AMPDW2G	EVANS-PRESS-2.0	GT140MG2200TH	GT90MG1600THAE	15.3	0.84	25.6
SD408ME200G3	220V ~ 60Hz 1φ		12	20	14 AWG	AMGM8-12A	AMPDW5G	N/A	G135MG2300BS	G55MG1000THW	18	0.99	48
SD408ME0200G	220V ~ 60Hz 3φ	5	8.2	15	14 AWG	AMGM6.3-10A	AMPDW2G	EVANS-PRESS-3.0	GTA21DM220	GT90MG1600THAE	17	0.81	32.8
SD408ME300G3	220V ~ 60Hz 1φ		15.6	20	12 AWG	AMGM10-16A	AMPDW7.5G	N/A	G185MG3500BS	G85MG1600THW	21.2	0.99	62.4
SD408ME0300G	220V ~ 60Hz 3φ	3	10.9	15	14 AWG	AMGM8-12A	AMPDW3G	EVANS-PRESS-3.0	GTA21DM220	GT90MG1600THAE	20.2	0.79	43.6
SD408ME500G3	220V ~ 60Hz 1φ		25.9	40	10 AWG	AMGM25-32A	AMPDW10G	N/A	GA33DM	G120MG2200TH	30	0.99	103.6
SD408ME0500G	220V ~ 60Hz 3φ	5	17.3	30	12 AWG	AMGM16-20A	AMPDW5G	EVANS-PRESS-5.0	GTA41DM220	GT190MG3500BS	29	0.82	69.2
SD416ME050F3	110V ~ 60Hz 1φ		10.9	15	14 AWG	AMGM8-12A	N/A	EVANS-PLUS-1.0	G85MG1400KAE	G35MG0650K	11.4	0.98	43.6
SD416ME050G3	220V ~ 60Hz 1φ	½	6	15	14 AWG	AMGM4-6.3A	AMPDW1G	N/A	G85MG1600THW	G55MG1000THW	11.4	0.99	24
SD416ME0050G	220V ~ 60Hz 3φ		3.4	10	12 AWG	AMGM2.5-4A	N/A	EVANS-PRESS-1.0	GT90MG1600THAE	GT90MG1600THAE	11.4	0.81	13.6
SD416ME100F3	110V ~ 60Hz 1φ	1	15.5	20	14 AWG	AMGM10-16A	N/A	EVANS-PLUS-1.0	N/A	G40MG0750TH	14.2	0.99	62
SD416ME100G3	220V ~ 60Hz 1φ		7.6	15	14 AWG	AMGM6.3-10A	AMPDW3G	N/A	G85MG1600THW	G55MG1000THW	14.2	0.98	30.4
SD416ME0100G	220V ~ 60Hz 3φ	1.5	5.5	15	14 AWG	AMGM4-6.3A	AMPDW1G	EVANS-PRESS-2.0	GT140MG2200TH	GT90MG1600THAE	13.6	0.85	22
SD416ME150F3	110V ~ 60Hz 1φ		18.9	30	12 AWG	AMGM16-20A	AMPDW1.5F	N/A	N/A	G55MG0950K	15.5	0.98	75.6
SD416ME150G3	220V ~ 60Hz 1φ	2	9.4	15	14 AWG	AMGM6.3-10A	AMPDW3G	N/A	G120MG2200TH	G55MG1000THW	15.5	0.98	37.6
SD416ME0150G	220V ~ 60Hz 3φ		6.4	15	14 AWG	AMGM6.3-10A	AMPDW2G	EVANS-PRESS-2.0	GT140MG2200TH	GT90MG1600THAE	14.5	0.84	25.6
SD416ME200G3	220V ~ 60Hz 1φ	3	12	20	14 AWG	AMGM8-12A	AMPDW5G	N/A	G135MG2300BS	G55MG1000THW	18	0.99	48
SD416ME0200G	220V ~ 60Hz 3φ		8.2	15	14 AWG	AMGM6.3-10A	AMPDW2G	EVANS-PRESS-3.0	GTA21DM220	GT90MG1600THAE	17	0.81	32.8
SD416ME300G3	220V ~ 60Hz 1φ	5	15.6	20	12 AWG	AMGM10-16A	AMPDW7.5G	N/A	G185MG3500BS	G85MG1600THW	21.2	0.99	62.4
SD416ME0300G	220V ~ 60Hz 3φ		10.9	15	14 AWG	AMGM8-12A	AMPDW3G	EVANS-PRESS-3.0	GTA21DM220	GT90MG1600THAE	20.2	0.79	43.6
SD416ME500G3	220V ~ 60Hz 1φ	3	25.9	40	10 AWG	AMGM25-32A	AMPDW10G	N/A	GA33DM	G120MG2200TH	30	0.99	103.6
SD416ME0500G	220V ~ 60Hz 3φ		17.3	30	12 AWG	AMGM16-20A	AMPDW5G	EVANS-PRESS-5.0	GTA41DM220	GT190MG3500BS	29	0.82	69.2
SD425ME100F3	110V ~ 60Hz 1φ	1	15.5	20	14 AWG	AMGM10-16A	N/A	EVANS-PLUS-1.0	N/A	G40MG0750TH	13.5	0.99	62
SD425ME100G3	220V ~ 60Hz 1φ		7.6	15	14 AWG	AMGM6.3-10A	AMPDW3G	N/A	G85MG1600THW	G55MG1000THW	13.5	0.98	30.4
SD425ME0100G	220V ~ 60Hz 3φ	1.5	5.5	15	14 AWG	AMGM4-6.3A	AMPDW1G	EVANS-PRESS-2.0	GT140MG2200TH	GT90MG1600THAE	12.9	0.85	22
SD425ME150F3	110V ~ 60Hz 1φ		18.9	30	12 AWG	AMGM16-20A	AMPDW1.5F	N/A	N/A	G55MG0950K	15.2	0.98	75.6
SD425ME150G3	220V ~ 60Hz 1φ	2	9.4	15	14 AWG	AMGM6.3-10A	AMPDW3G	N/A	G120MG2200TH	G55MG1000THW	15.2	0.98	37.6
SD425ME0150G	220V ~ 60Hz 3φ		6.4	15	14 AWG	AMGM6.3-10A	AMPDW2G	EVANS-PRESS-2.0	GT140MG2200TH	GT90MG1600THAE	14.2	0.84	25.6
SD425ME200G3	220V ~ 60Hz 1φ	3	12	20	14 AWG	AMGM8-12A	AMPDW5G	N/A	G135MG2300BS	G55MG1000THW	17.7	0.99	48
SD425ME0200G	220V ~ 60Hz 3φ		8.2	15	14 AWG	AMGM6.3-10A	AMPDW2G	EVANS-PRESS-3.0	GT190MG3500BS	GT90MG1600THAE	16.7	0.81	32.8
SD425ME300G3	220V ~ 60Hz 1φ	5	15.6	30	12 AWG	AMGM10-16A	AMPDW7.5G	N/A	G185MG3500BS	G85MG1600THW	20	0.99	62.4
SD425ME0300G	220V ~ 60Hz 3φ		10.9	15	14 AWG	AMGM8-12A	AMPDW3G	EVANS-PRESS-3.0	GTA21DM220	GT90MG1600THAE	19	0.79	43.6
SD425ME500G3	220V ~ 60Hz 1φ	3	25.9	40	10 AWG	AMGM25-32A	AMPDW10G	N/A	GA33DM	G120MG2200TH	30	0.99	103.6
SD425ME0500G	220V ~ 60Hz 3φ		17.3	30	12 AWG	AMGM16-20A	AMPDW5G	EVANS-PRESS-5.0	GTA41DM220	GT190MG3500BS	29	0.82	69.2
SD425ME0750G	220V ~ 60Hz 3φ	7.5	25.9	40	10 AWG	AMGM25-32A	AMPDW7.5G	EVANS-PRESS-7.5	GTA69DM220	GT190MG3500BS	39.4	0.78	103.6
SD430ME100G3	220V ~ 60Hz 1φ	1	7.6	15	14 AWG	AMGM6.3-10A	AMPDW3G	N/A	G85MG1600THW	G55MG1000THW	14	0.98	30.4
SD430ME0100G	220V ~ 60Hz 3φ		5.5	15	14 AWG	AMGM4-6.3A	AMPDW1G	EVANS-PRESS-2.0	GT140MG2200TH	GT90MG1600THAE	13.4	0.85	22
SD430ME150G3	220V ~ 60Hz 1φ	1.5	9.4	15	14 AWG	AMGM6.3-10A	AMPDW3G	N/A	G120MG2200TH	G55MG1000THW	15.4	0.98	37.6
SD430ME0150G	220V ~ 60Hz 3φ		6.4	15	14 AWG	AMGM6.3-10A	AMPDW2G	EVANS-PRESS-2.0	GT140MG2200TH	GT90MG1600THAE	14.4	0.84	25.6
SD430ME200G3	220V ~ 60Hz 1φ	2	12	20	14 AWG	AMGM8-12A	AMPDW5G	N/A	G135MG2300BS	G60MG1100THW	17.8	0.99	48
SD430ME0200G	220V ~ 60Hz 3φ		8.2	15	14 AWG	AMGM6.3-10A	AMPDW2G	EVANS-PRESS-2.0	GT190MG3500BS	GT90MG1600THAE	16.8	0.81	32.8
SD430ME300G3	220V ~ 60Hz 1φ	3	15.6	30	12 AWG	AMGM10-16A	AMPDW7.5G	N/A	G185MG3500BS	G85MG1600THW	20.9	0.99	62.4
SD430ME0300G	220V ~ 60Hz 3φ		10.9	15	14 AWG	AMGM8-12A	AMPDW3G	EVANS-PRESS-3.0	GTA21DM220	GT140MG2200TH	19.9	0.79	43.6
SD430ME500G3	220V ~ 60Hz 1φ	5	25.9	40	10 AWG	AMGM25-32A	AMPDW10G	N/A	GA33DM	G120MG2200TH	30.4	0.99	103.6
SD430ME0500G	220V ~ 60Hz 3φ		17.3	30	12 AWG	AMGM16-20A	AMPDW5G	EVANS-PRESS-5.0	GTA41DM220	GT140MG2200TH	29.4	0.82	69.2
SD430ME0750G	220V ~ 60Hz 3φ	7.5	25.9	40	10 AWG	AMGM25-32A	AMPDW7.5G	EVANS-PRESS-7.5	GTA69DM220	GT190MG3500BS	39.4	0.78	103.6
SD440ME300G3	220V ~ 60Hz 1φ	3	15.6	30	12 AWG	AMGM10-16A	AMPDW7.5G	N/A	G185MG3500BS	G85MG1600THW	19.5	0.99	62.4
SD440ME0300G	220V ~ 60Hz 3φ		10.9	15	14 AWG	AMGM8-12A	AMPDW3G	EVANS-PRESS-3.0	GTA21DM220	GT90MG1600THAE	19.5	0.79	43.6
SD440ME500G3	220V ~ 60Hz 1φ	5	25.9	40	10 AWG	AMGM25-32A	AMPDW10G	N/A	GA33DM	G120MG2200TH	29.2	0.99	103.6
SD440ME0500G	220V ~ 60Hz 3φ		17.3	30	12 AWG	AMGM16-20A	AMPDW5G	EVANS-PRESS-5.0	GTA41DM220	GT140MG2200TH	28.2	0.82	69.2
SD440ME0750G	220V ~ 60Hz 3φ	7.5	25.9	40	10 AWG	AMGM25-32A	AMPDW7.5G	EVANS-PRESS-7.5	GTA69DM220	GT190MG3500BS	37	0.78	103.6
SD440ME1000G	220V ~ 60Hz 3φ	10	36.2	50	10 AWG	AMGM30-42A	AMPDW10G	EVANS-PRESS-10	GTA69DM220	GTA27DA220	45.7	0.81	144.8
SD470ME300G3	220V ~ 60Hz 1φ	3	15.6	30	12 AWG	AMGM10-16A	AMPDW7.5G	N/A	G185MG3500BS	G85MG1600THW	22	0.99	62.4
SD470ME0300G	220V ~ 60Hz 3φ		10.9	15	14 AWG	AMGM8-12A	AMPDW3G	EVANS-PRESS-3.0	GTA21DM220	GT90MG1600THAE	21	0.79	43.6
SD470ME500G3	220V ~ 60Hz 1φ	5	25.9	40	10 AWG	AMGM25-32A	AMPDW10G	N/A	GA33DM	G120MG2200TH	31.6	0.99	103.6
SD470ME0500G	220V ~ 60Hz 3φ		17.3	30	12 AWG	AMGM16-20A	AMPDW5G	EVANS-PRESS-5.0	GTA41DM220	GT140MG2200TH	30.6	0.82	69.2
SD470ME0750G	220V ~ 60Hz 3φ	7.5	25.9	40	10 AWG	AMGM25-32A	AMPDW7.5G	EVANS-PRESS-7.5	GTA69DM220	GTA21DM220	40	0.78	103.6
SD470ME1000G	220V ~ 60Hz 3φ	10	36.2	50	10 AWG	AMGM30-42A	AMPDW10G	EVANS-PRESS-10	GTA69DM220	GTA27DA220	50	0.81	144.8
SD4100ME300G3	220V ~ 60Hz 1φ	3	15.6	30	12 AWG	AMGM10-16A	AMPDW7.5G	N/A	G185MG3500BS	G85MG1600THW	19	0.99	62.4
SD4100ME0300G	220V ~ 60Hz 3φ		10.9	15	14 AWG	AMGM8-12A	AMPDW3G	EVANS-PRESS-3.0	GTA21DM220	GT140MG2200TH	18	0.79	43.6
SD4100ME500G3	220V ~ 60Hz 1φ	5	25.9	40	10 AWG	AMGM25-32A	AMPDW10G	N/A	GA33DM	G120MG2200TH	27	0.99	103.6
SD4100ME0500G	220V ~ 60Hz 3φ		17.3	30	12 AWG	AMGM16-20A	AMPDW5G	EVANS-PRESS-5.0	GTA41DM220	GT190MG3500BS	26	0.82	69.2
SD4100ME0750G	220V ~ 60Hz 3φ	7.5	25.9	40	10 AWG	AMGM25-32A	AMPDW7.5G	EVANS-PRESS-7.5	GTA69DM220	GTA21DM220	36	0.78	103.6
SD4100ME1000G	220V ~ 60Hz 3φ	10	36.2	50	10 AWG	AMGM30-42A	AMPDW10G	EVANS-PRESS-10	GTA69DM220	GTA27DA220	44	0.81	144.8
SD4100ME1250G	220V ~ 60Hz 3φ	12.5	44.9	70	8 AWG	AMGM40-54A	AMPDW15G	EVANS-PRESS-15	GTA106DM220	GTA41DM220	50	0.81	179.6

NOTA: conversión del calibre de cable, 2.08 mm² (14 AWG); 3.31 mm² (12 AWG); 5.26 mm² (10 AWG); 6.63 mm² (8 AWG); 13.3 mm² (6 AWG)

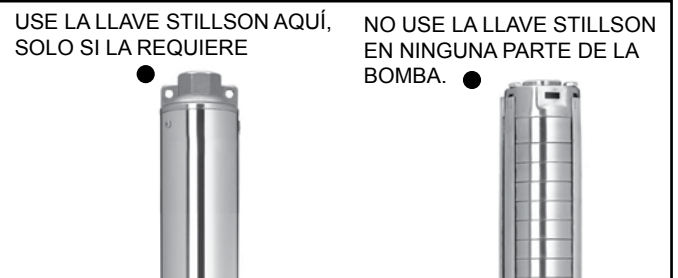

PARA PREVENIR UNA DESCARGA ELÉCTRICA POR FALLA DE AISLAMIENTO, INSTALE UN INTERRUPTOR DE DESCARGAS A TIERRA, ADEMÁS DE CONTAR CON UN PERFECTO SISTEMA DE TIERRA PARA LA CONEXIÓN DEL MOTOR.

El cable de alimentación eléctrica del motor debe ser sujetado en línea recta a la tubería (nunca en forma de espiral, ya que se generaría un campo magnético) para evitar que este se enrede o se cuelgue.

Es recomendable no hacer empalme de conductores eléctricos, en caso de necesitarlos y estos quedarán sumergidos seguir las siguientes instrucciones:

Corte el forro al final del cable y descubra los cables de manera que tengan una diferencia en longitud de 7.62 cm (3") aproximadamente, esto para evitar que los empalmes se junten, descubra 2.54 cm (1") de cada uno de los conductores.

Raspe el barniz, óxido o cualquier impureza en el conductor descubierto.

Realice el amarre entre las puntas o haga la conexión firmemente con un conector tipo zapata. Para el aislamiento debe utilizarse cinta de hule autovulcanizable Scotch 130°C o equivalente asegurándose de cubrir la unión de cable y extenderse dos pulgadas más por cada lado del empalme. Sobre la capa de cinta 130°C aplique otras cuatro capas de cinta aislante de vinil Scotch Súper 33 y extiéndala dos pulgadas más sobre ambos lados del empalme.

Toda extensión de conductor eléctrico debe ser con un calibre mayor al suministrado en la bomba originalmente.



EN CASO DE DAÑO O FALLAS EN EL CORDÓN DE ALIMENTACIÓN NO PUEDE SER REPARADO O SUSTITUIDO POR EL USUARIO, POR LO TANTO EL APARATO TIENE QUE DESECHARSE.

DIAGRAMAS ELÉCTRICOS

DIAGRAMAS DE INSTALACIÓN DE LA CAJA DE CONTROL PARA BOMBAS MONOFÁSICAS

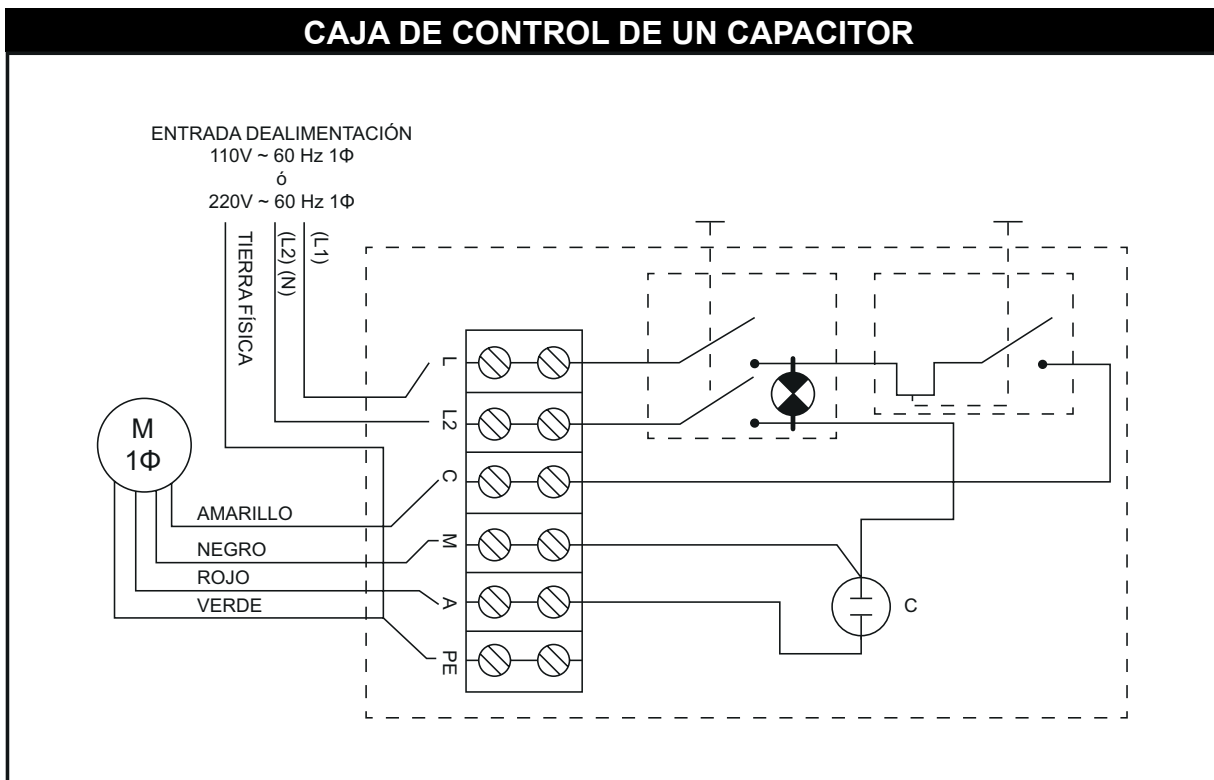

CAJA DE CONTROL DE DOBLE CAPACITOR



DIAGRAMA DE INSTALACIÓN PARA BOMBA TRIFÁSICA



DIAGRAMAS DE INSTALACIÓN CON ARRANCADOR



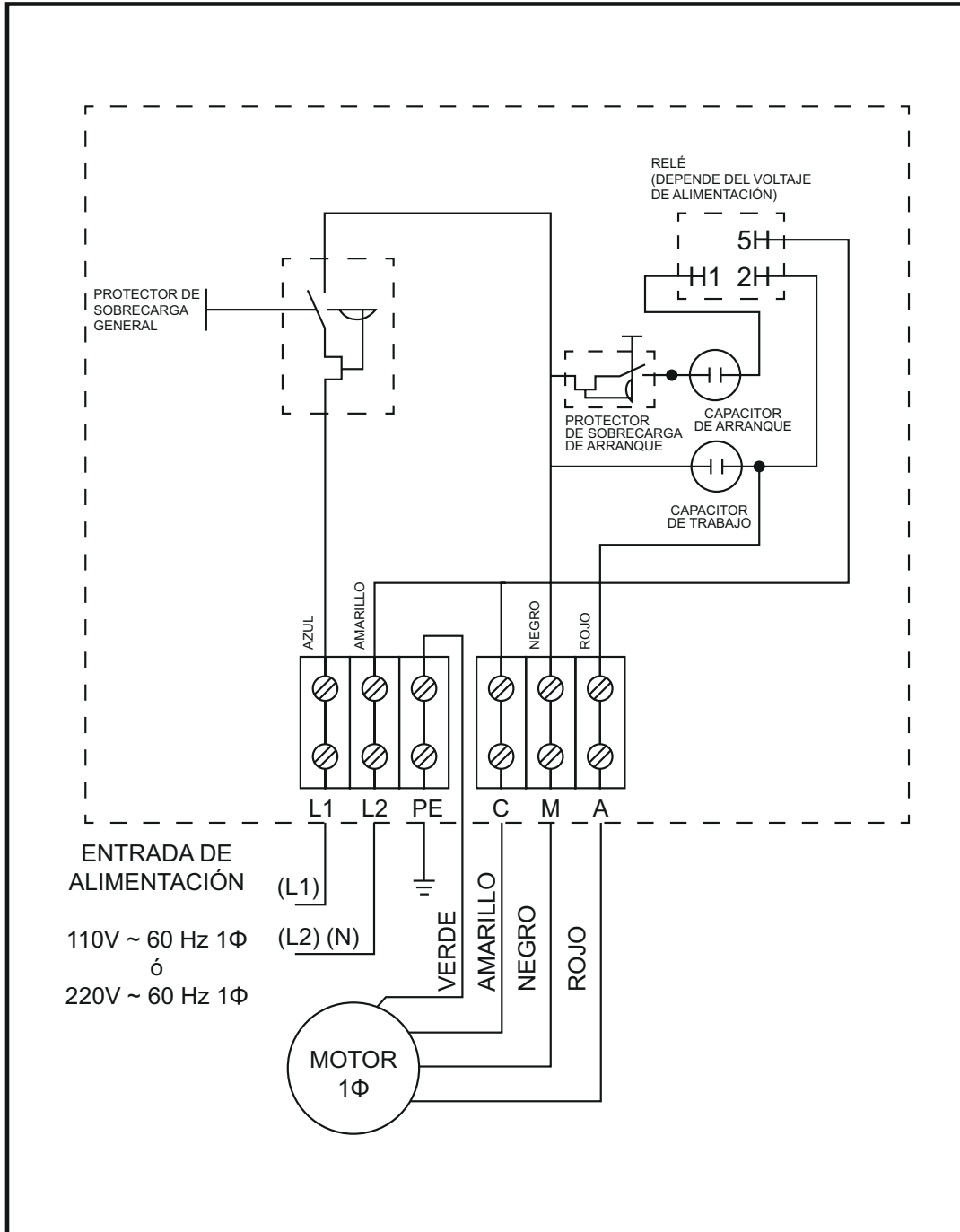
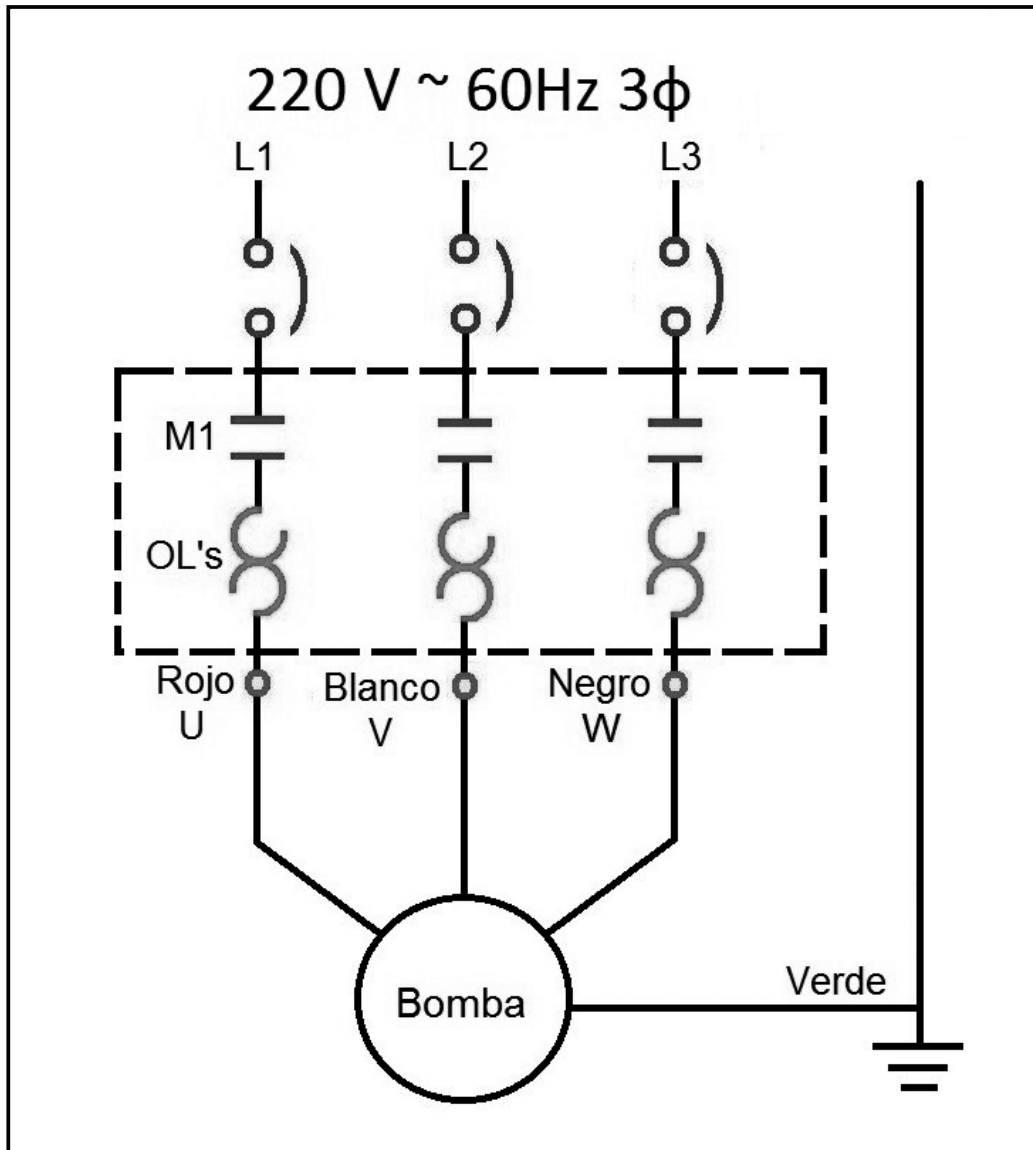
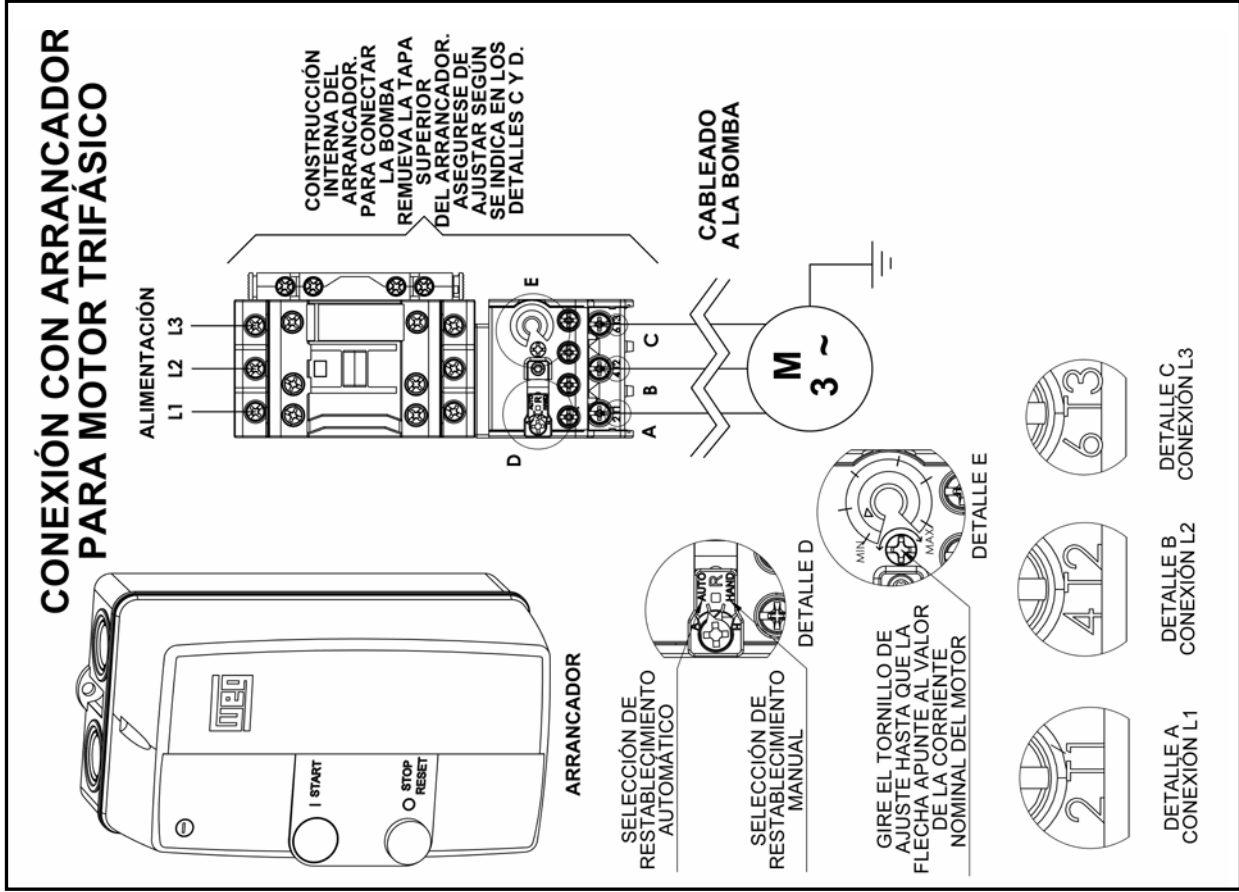
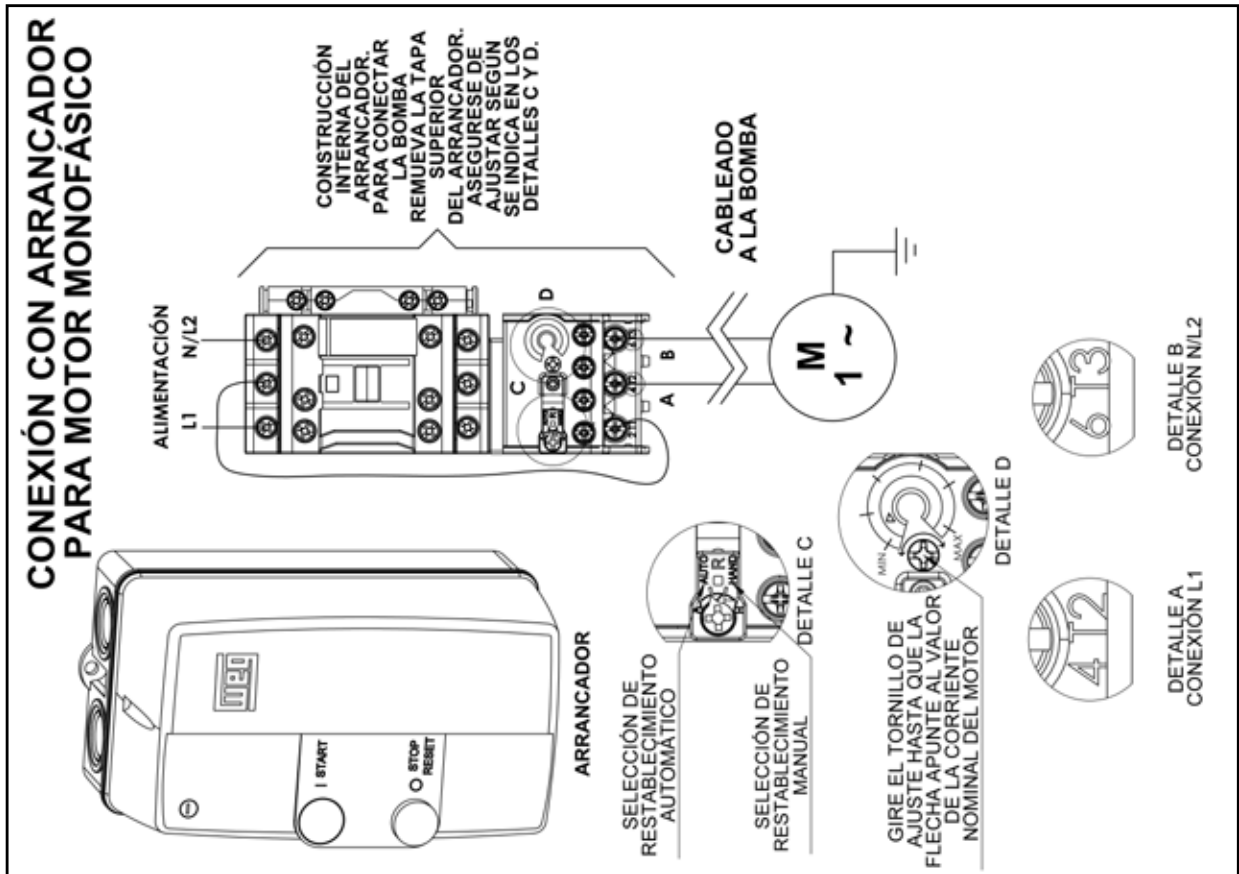
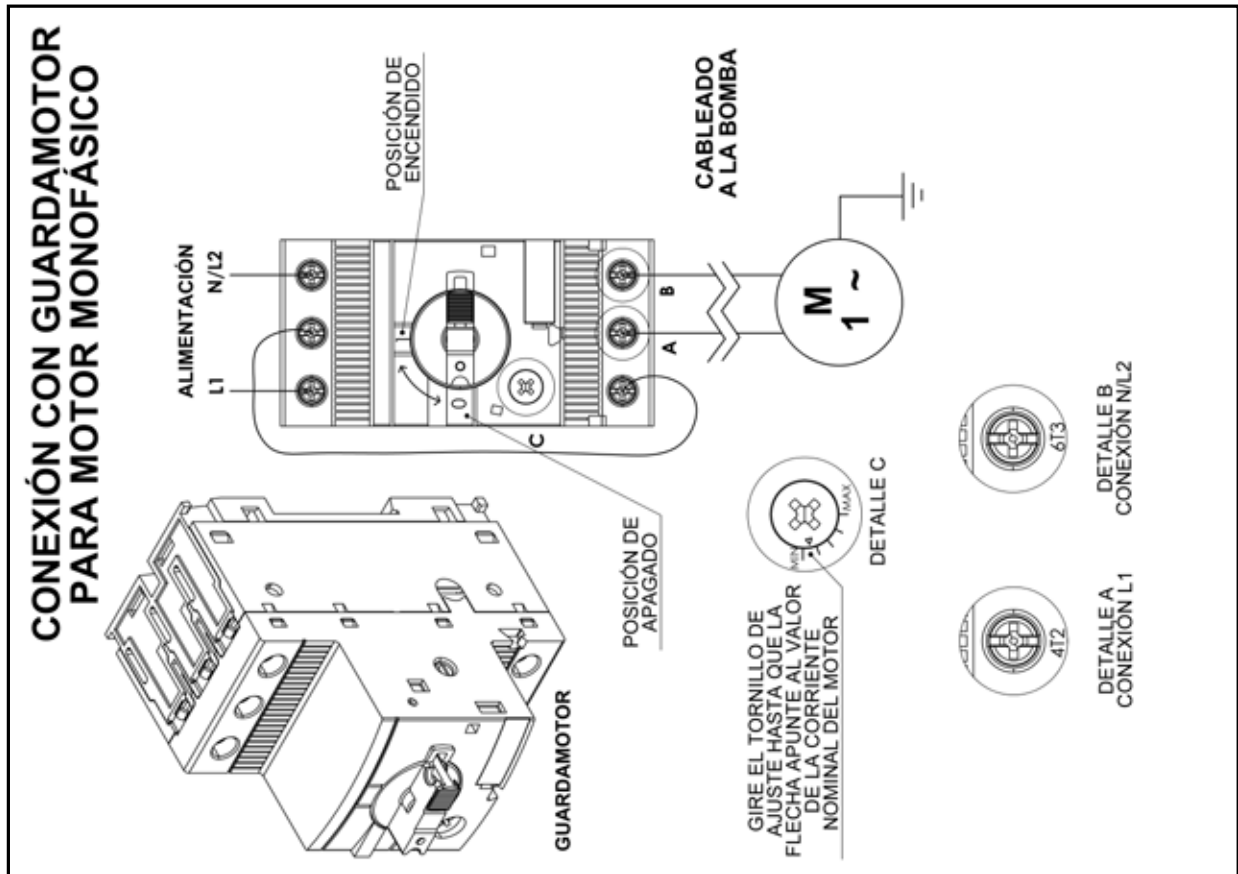
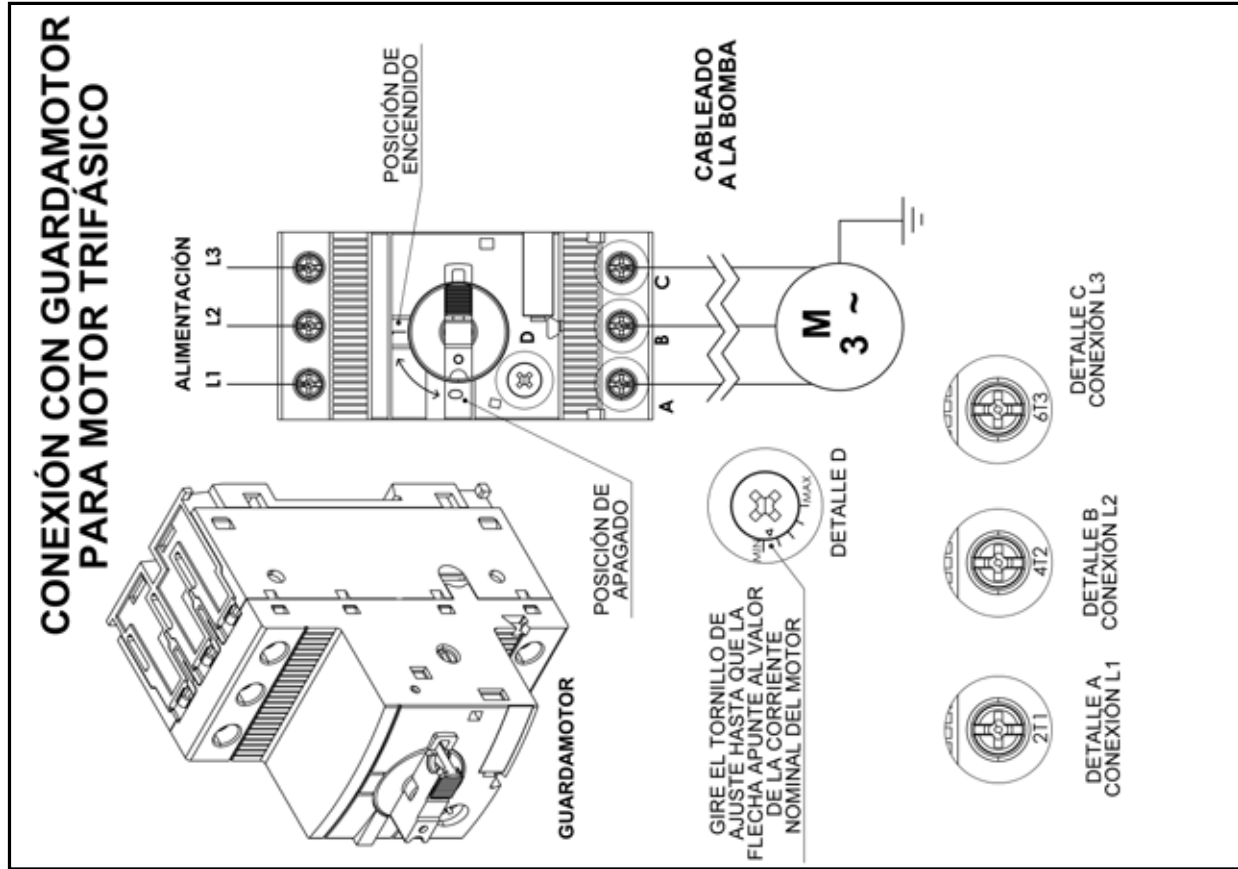

Esta bomba no requiere mantenimientos especiales.

Toda reparación debe ser realizada por personal calificado en un centro de servicio autorizado, de otra manera se pierde la garantía, y correr el riesgo de dañar el equipo o generar una reparación peligrosa. Para evitar la congelación, el tanque y la línea de entrada deben ser vaciadas cuando la temperatura llegue a ser menor a 0 °C.

PROBLEMAS QUE SE PUDIERAN PRESENTAR	
LA BOMBA NO ENTREGA AGUA (o suministra muy poca)	
POSIBLE FALLA	ACCIÓN CORRECTIVA
Coladera de succión tapada	Retire cualquier material que este obstruyendo la rejilla de succión
Bomba azolvada o enterrada	Limpie su cisterna, asegurese de tener un espacio de 30 cm. entre la rejilla de succión y el fondo de la cisterna. Si está instalada en un pozo, recorte la tubería para que no trabaje muy cerca del fondo.
Tubería tapada	Revise en cada unión de tubería en búsqueda de objetos que estén obstruyendo, abra todas las válvulas en la descarga de la bomba. Verifique el sentido de las válvulas check sea el correcto.
Bajo nivel de agua en la fuente de alimentación	Ajuste la longitud del cable del flotador de manera que la bomba no trabaje si el nivel de agua está bajo, revise no haya nada que obstruya el funcionamiento del flotador
Bajo voltaje	Instale un regulador de voltaje. El voltaje no debe estar por debajo del valor marcado en la etiqueta. Acuda al proveedor del suministro eléctrico.
Fuente de energía eléctrica inadecuada o conductor delgado	Asegúrese de tener una fuente de energía eléctrica que supere al menos 6 veces el amperaje nominal del motor, ya que de no ser así el motor no desarrollará la velocidad nominal.
EL MOTOR NO ARRANCA	
POSIBLE FALLA	ACCIÓN CORRECTIVA
Falso contacto en la instalación	Verifique el voltaje en todas las uniones y/o conexiones. aisle perfectamente después de cada revisión.
Fusibles quemados o interruptor botado o abierto	Restablezca el interruptor o fusibles de acuerdo a la corriente del motor (ver tabla de referencias)
No hay agua en la cisterna	Llene de nuevo la cisterna, la bomba no arrancará hasta que el flotador esté completamente elevado.
Switch de presión dañado	Revise los platinos y resortes del switch de presión, si encuentra alguno dañado se debe reemplazar.
Protección termica activada	Se restablecerá automáticamente cuando la temperatura del motor se estabilice.
Flecha de motor bloqueada. Embobinado quemado.	Este daño sólo puede ser detectado por un técnico de taller de servicio autorizado, aunado a que no arranque el motor se estarán activando las protecciones en cada intento de arranque.
LA ENCIENDE CONTINUAMENTE	
POSIBLE FALLA	ACCIÓN CORRECTIVA
Precarga de aire en el tanque alta	Ajuste la presión del tanque 0.13 MPa (20 PSI) por debajo de la presión de arranque de la bomba.
Rango de presión del switch demasiado corto	Ajuste el tornillo B del switch, para que la diferencia entre arranque y paro sea de 0.13 MPa (20 PSI)
Fugas de agua	Revise la tubería y selle fugas, revise el perfecto sellado de los depósitos de inodoros, goteras en llaves y regaderas.
Tanque demasiado pequeño	Verificar el dimensionamiento del tanque hidroneumático y/o mal calibrado.
REBOTE EN LOS PLATINOS DEL SWITCH DE PRESIÓN	
POSIBLE FALLA	ACCIÓN CORRECTIVA
Diafragma o membrana del tanque reventado	El tanque expulsará agua por el pivote de llenado de aire reemplazar el tanque si es de diafragma o la membrana en caso de que el tanque aún esté en buenas condiciones.
Precarga de aire en el tanque alta	Ajuste la presión del tanque 2 PSI por debajo de la presión de arranque de la bomba.
Switch de presión lejano al tanque	Instale el switch de presión a dos metros de distancia del tanque como máximo.

INSTRUCCIÓN DE ENSAMBLE DE LA UNIDAD DE BOMBEO Y MOTOR SUMERGIBLE PARA EQUIPOS SD4, SD6 Y SD8.



1 Saque de su empaque la unidad de bombeo y el motor.

Herramienta a utilizar:
Llave española 3/4", 9/16", 1/2"
Desarmador Phillips.
Desarmador plano.

2 Retire los tornillos hexagonales y arandelas de presión provistas del motor.
En caso de que el motor cuente con espárragos roscados, retire las tuercas hexagonales y arandelas de presión provistas del motor, tenga cuidado de no extraviar o tirar las arandelas de presión y las tuercas provistas.



3 Retire el protector de la flecha del motor (si el motor cuenta con el).

4 Ubique el guarda cable de la unidad de bombeo e introduzca el cable de alimentación del motor, empezando por el lado del cople hacia el lado de la descarga, haga esto con mucho cuidado para evitar que no sufra algún daño el cable alimentación con el guarda cable.

4.1 En caso de que la unidad de bombeo tenga la opción de quitar el guarda cable por favor retírelo y ya que esta ensamblada la unidad de bombeo con el motor proceda a colocarlo sin causar daño al cable de alimentación.
Al hacer este paso, tenga cuidado que el cable de alimentación no quede torcido.



5 Alinee el guarda cable de la unidad de bombeo con la salida del cable de alimentación del motor y proceda a ensamblar estas dos partes, tomando en cuenta el estriado de la flecha del motor (macho) con el estriado de la unidad de bombeo (hembra).

5.1 Verifique que el estriado de la flecha del motor (macho) con el estriado de la unidad de bombeo (hembra) estén totalmente ensamblados.

6 Para sujetar la unidad de bombeo con el motor instale los tornillos hexagonales provistos junto con su arandela de presión.

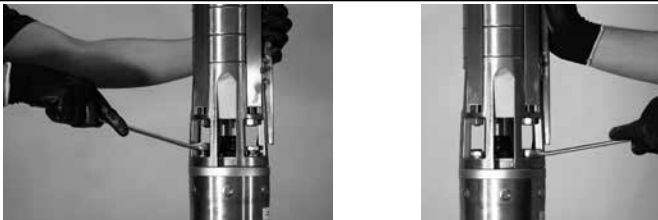

6.1 Posteriormente apriételes con la llave española y de forma cruzada.
En caso de que el motor cuente con espárragos roscados utilice las tuercas hexagonales y arandelas provistas, proceda a seguir las mismas instrucciones anteriores.

7.- Su bomba está lista.



EMPRESA	EDO. / CIUDAD	TELÉFONO	Bosque y Jardín	Bombeo	Compresores	Generadores	Aires Acond.	Potencia Térmica	Motor a Gasolina	Purificación	Dyson	Hidrolavadoras
AGUASCALIENTES												
La Industrial Mexicana	Aguascalientes	(449) 978 - 3207		X								
Serv. Téc. Profesionales	Aguascalientes	(449) 971 - 7172		X	X				X			X
Ferretería Y Compresores	Aguascalientes	(449) 918 - 8999	X	X	X				X			X
BAJA CALIFORNIA												
Sertec Industrial	Mexicali	(686) 561 - 2939		X					X			X
Mi Boiler Suc. Ensenada	Ensenada	(646) 216 - 1725		X	X							
Mi Boiler Matriz	Tijuana	(664) 684 - 4620		X	X							
Construcentro de Méx.	Los Cabos	(624) 143 - 4984	X	X	X				X			X
Equipos y Remolquez Paz	La Paz	(612) 185 - 2840							X			
Ferretería Pueblo Nvo.	Comondú	(613) 132 - 7481		X					X			
Pebrisol	Los Cabos	(624) 130 - 8553		X	X				X			X
CAMPECHE												
Multiservicios Santos Jr.	Carmen	(938) 124 - 2228	X	X	X				X			X
CHIAPAS												
Tall.Electro-Mec.de Pqñ.Motores	Tapachula	(962) 625 - 7944	X	X	X				X			X
Ferretería Mandiola	Txtla. Gtez.	(961) 613 - 0422	X	X	X				X			X
Centro de Servicio del Sureste	Txtla. Gtez.	(961) 613 - 7897		X					X			X
Centro de Servicio del Sureste	Txtla. Gtez.	(961) 223 - 2271		X					X			X
Cruz De Leon Mario Enrique	Tapachula	(962) 626 - 2807		X								
CHIHUAHUA												
Bombas Mineras e Industriales	Chihuahua	(614) 421 - 2619		X	X							
Casa Myers	Chihuahua	(614) 410 - 4876	X	X	X							X
Taller Industrial	Chihuahua	(614) 162 - 7269	X	X	X				X			X
CIUDAD DE MÉXICO												
Aplicaciones Hidráulicas MBA	G. A. Madero	(55) 6395 - 0689	X	X	X				X			X
Issisa	G. A. Madero	(55) 5577 - 9331	X	X	X	X		X	X	X		X
El Oso Jardinero	Azcapotzalco	(55) 5393 - 7716	X	X	X	X			X			X
Cedillo Bernal Elizabeth	Miguel Hgo.	(55) 5527 - 3417	X	X					X			
Centro de Serv. Evans Suc. Méx.	Cuauhtémoc	(55) 5566 - 4314	X	X	X	X	X	X	X	X		X
Gontech	Azcapotzalco	(55) 2864 - 2123	X		X	X		X	X			X
Grassyhouse	Azcapotzalco	(556) 583 - 4454	X	X	X	X			X			X
Servicios Arias	Cuauhtémoc	(55) 5566 - 0311	X	X	X	X		X	X			X
Emisa	Miguel Hidalgo	(55) 5341 - 9066				X						
Grupo El Hexagono	Iztapalapa	(55) 5763 - 4488		X		X		X				X
Fábrica General de Maquinaria	Cuauhtémoc	(55) 5521 - 6492	X	X	X	X			X	X		X
El Oso Jardinero	Xochimilco	(555) 363 - 7975	X	X	X	X			X			X
Ing. en Sistemas Hidráulicos	Coyoacán	(55) 4222 - 1826		X						X		
Tecnicomcel	Coyoacán	(279) 107 - 7674	X	X	X	X	X	X	X	X		X
COAHUILA												
Mercantil Ferretera	Torreón	(871) 718 - 0004		X	X				X			
Bombas Century	Torreón	(871) 193 - 2103		X	X				X			
Sistemas de Bombeo del Norte	P. Negras	(878) 782 - 2140		X	X				X			
ABBA Mantenimiento	Torreón	(871) 732 - 1833	X	X	X				X			
Centro de Servicio Multichambas	Saltillo	(844) 203 - 7456	X	X	X				X			X
Serv. Ind. y Residenciales L&V	Saltillo	(844) 485 - 1502		X	X	X				X		
C.de Serv. Evans Suc.Torreón	Torreón	(871) 204 - 2162	X	X	X	X	X	X	X	X		X

EMPRESA	EDO. / CIUDAD	TELÉFONO	Bosque y Jardín	Bombeo	Compresores	Generadores	Aires Acond.	Potencia Térmica	Motor a Gasolina	Purificación	Dyson	Hidrolavadoras
COLIMA												
Alfaro Villaseñor Gerardo	Colima	(312) 312 - 0783	X	X	X				X			X
Multiservicios M.A.I.	Tecomán	(313) 324 - 5162	X	X	X	X			X			X
Tienda Evans Colima	Vill. de Álvarez	(312) 312 - 9022	X	X	X				X	X		X
Bymtesa de Manzanillo	Manzanillo	(314) 332 - 8013		X	X				X			X
DURANGO												
Águila Proveedora	Durango	(618) 818 - 2655	X	X	X				X			X
Hidro Motors	Durango	(618) 818 - 5145	X	X	X				X			X
Maillard	Gmez. Palacio	(871) 715 - 3883	X	X	X							X
Sr. Tornillo	Durango	(618) 818 - 4543		X	X				X			X
Molina Motor's	Durango	(618) 130 - 7101	X		X				X			X
GUANAJUATO												
Comercializadora Nuño	León	(477) 772 - 1230	X	X	X				X			
Serv. y Maquinaria Sanchez	Irapuato	(462) 143 - 0443	X	X	X	X			X			X
C.Téc. Equipos Y Maquinaria	Celaya	(461) 211 - 9104		X	X	X			X			
Bombas Motores y Compresores	Celaya	(461) 612 - 8150		X	X							X
Imelda Rodríguez Nava	León	(477) 637 - 6127		X					X			
Metal Simplicity de Mexico	Salamanca	(464) 123 - 7371		X								
GUERRERO												
Marcial Ciprian	Acapulco de J.	(744) 482 - 6781	X	X	X	X			X	X		X
HIDALGO												
Mega Servicio Ind. De Tula	Tula de Allende	(773) 100 - 3753		X	X				X			X
Servi-Bombas de Hidalgo	Tulango. de Bravo	(775) 753 - 8144		X								
Motobombas y Mangueras	Tulango. de Bravo	(775) 117 - 5417	X	X		X						X
Motosierras Hidalgo Actopan	Actopan	(772) 727 - 0013		X								
Agrijart	Tulango. de Bravo	(775) 138 - 2695	X						X			X
Talleres Bernard	Pachuca de Soto	(771) 229 - 8101	X	X	X	X	X		X			X
Motores Industriales	Pachuca de Soto	(771) 190 - 6844										
Servicio Pachuca Evans	Pachuca de Soto	(771) 151 - 5483								X		
Servicio Arteaga	Ixmiquilpan	(772) 120 - 9951	X	X	X	X			X			X
JALISCO												
Comp.Ind.Gpo.Evans Planta Salto	El Salto	(333) 208 - 7400				X						
Centro de Servicio Evans Matriz	Guadalajara	(33) 3668 - 2572	X	X	X	X	X	X	X	X	X	X
Ferreabastecedora Industrial	Guadalajara	(33) 3650 - 3633		X	X	X			X			X
Maria Inés Meza Escotto	Zapotlán el Gde.	(341) 413 - 0524		X	X				X			
Michel Guerrero J. de J.	Zapotlán el Gde.	(341) 413 - 1946	X	X	X	X			X			X
Servai	Pto. Vallarta	(332) 294 - 0846		X	X							X
Motores Eléctricos y Refacc. Rivel	Guadalajara	(33) 3613 - 0976		X								
Distrib.de Herramientas de la Bahía	Pto. Vallarta	(329) 296 - 5743	X	X	X				X			
Centro de Serv. Evans de los Altos	Tepa.de Morelos	(378) 102 - 3126		X						X		
Hollandairy	Guadalajara	(333) 817 - 0996		X						X		
In Water	Guadalajara	(333) 316 - 6804	X	X	X				X	X		
Servicio Mora	Tlaquepaque	(333) 188 - 2663		X	X	X				X		
Rodríguez López Carlos Alberto	Guadalajara	(331) 718 - 4785		X	X					X		
MICHOACÁN												
Perfiles Y Herramientas de Morelia	Morelia	(433) 312 - 0845	X	X	X	X			X			X
Hysforza	Zamora	(351) 517 - 8420	X	X	X				X			X
Bombas y Maq. de Lerma	La Piedad	(352) 522 - 4797	X	X	X	X			X			X

EMPRESA	EDO. / CIUDAD	TELÉFONO	Bosque y Jardín	Bombeo	Compresores	Generadores	Aires Acond.	Potencia Térmica	Motor a Gasolina	Purificación	Dyson	Hidrolavadoras
MORELOS												
Tienda Evans Cuernavaca	Cuernavaca	(777) 102 - 2153		X	X				X			X
Bombas y Motores de Cuernav.	Cuernavaca	(777) 318 - 5580		X	X	X				X		X
MÉXICO												
C.de Serv. Plomería y Electr. Lpez.	Ixtlahuaca	(712) 283 - 0890		X						X		
Aislantes Ayacan	Toluca	(772) 212 - 2327		X					X			X
Manine Ingenieria	Nauc. de Juárez	(554) 819 - 3884		X	X	X	X	X	X	X		X
Podadoras Para Pasto Césped	Toluca	(722) 212 - 5398	X	X	X	X			X			
C. de Serv. Plomería y Electr. Lpez.	Jiquipilco	(712) 110 - 1432		X						X		
Servicio Instalaciones y Equipos	Atizapan de Zar.	(555) 361 - 0209		X	X		X	X		X		
Herra-pro Atizapan	Atizapan de Zar.	(555) 393 - 6488	X	X	X	X			X			
Sercon	Toluca	(722) 134 - 9159	X	X	X	X			X			
Servicios Arias	Lerma	(782) 282 - 1109	X	X	X	X			X			
Tao Maquinaria	Tlalnep. de Baz	(555) 362 - 0474							X			
Compresores y Equipos Cruz	Chimalhuacán	(552) 635 - 7304	X	X	X				X			X
Servicio Motor Land Atlacomulco	Atlacomulco	(712) 122 - 0219	X	X	X	X			X			X
Fábrica General de Maquinaria	Ixtapaluca	(555) 860 - 4665	X	X	X	X			X	X		X
El Oso Jardinero	Tlalnep. de Baz	(555) 393 - 7454	X	X	X	X			X			X
AC/DC	Tlalnep. de Baz	(555) 310 - 6422				X						
Generación y Sist. de Electróg.	La Paz	(555) 828 - 0336				X						
Mr. Detalle Soluciones	Capulhuac	(722) 621 - 0697						X		X		
Servicio Treviño	Toluca	(722) 705 - 4470	X	X	X	X			X			X
Ferresmart	San Mat. Atenco	(722) 552 - 8451	X	X	X	X	X	X	X	X		X
El Oso Jardinero	Valle de Bravo	(726) 266 - 2169	X	X	X	X			X			X
NAYARIT												
Centro Autorizado Evans Tepic	Tepic	(311) 269 - 9238	X	X	X	X			X			X
Ferreinstalaciones Ramirez	Tepic	(311) 212 - 8856		X					X			
Equipos Y Soluciones VP	Tepic	(331) 258 - 0010	X	X	X	X			X			X
NUEVO LEÓN												
C. de Serv. Evans Suc. Monterrey	Monterrey	(818) 351 - 8478	X	X	X	X	X	X	X	X		X
Luma Comer. de Motoequipos	Monterrey	(811) 804 - 3433	X	X	X				X			
Magnolia Inyección y Servicio	Monterrey	(818) 374 - 2723		X								
Acid Air Compressor Parts	Guadalupe	(818) 326 - 6892			X							
OAXACA												
Equipos Com. e Industriales Casper	Oaxaca	(951) 548 - 9939		x					x			
Bombas Mangueras y Repuestos OHM	Oaxaca	(951) 514 - 3483		x	x				x			
Adan Mendes Alonso	Oaxaca	(951) 109 - 8872		x								
Centro de Serv. Autorizado Evans Oax.	Oaxaca	(951) 515 - 1544	x	x	x							x
Mendez Guzman Emiliano	Oaxaca	(951) 152 - 7460		x								
Cordero Alonso Jesus C.	Oaxaca	(951) 159 - 6371		x					x			
PUEBLA												
Centro de Serv. Evans Sucursal Pue.	Puebla	(222) 240 - 1962	X	X	X	X	X	X	X	X		X
Motores y Refacciones del Centro	Puebla	(222) 246 - 3071	X	X	X				X			X
Plomería Rodríguez	Puebla	(222) 248 - 2248		X								
Servitec	Tehuacán	(238) 371 - 7200		X	X				X			X
Centro de Servicio Ferrepat	Tehuacán	(238) 382 - 6244	X	X	X				X			X
Hinega	Puebla	(222) 941 - 2107		X								
Bombas y Suavizadores de Puebla	Puebla	(222) 290 - 5847		X						X		

EMPRESA	EDO. / CIUDAD	TELÉFONO	Bosque y Jardín	Bombeo	Compresores	Generadores	Aires Acond.	Potencia Térmica	Motor a Gasolina	Purificación	Dyson	Hidrolavadoras
QUERÉTARO												
Bombas Industriales y Residenciales	Querétaro	(442) 217 - 2900	X	X	X	X			X	X		X
Centro Autor. Evans San Juan Del Río	S.Juan del Río	(427) 272 - 8818	X	X	X	X			X			X
Sistemas Hidráulicos	Querétaro	(442) 225 - 7017		X	X	X			X			X
Soluciones Hidrául. Equipos y Sumin.	Querétaro	(442) 356 - 2199		X	X				X	X		X
Acua Servicios Tecnicos Mr. G	Querétaro	(442) 311 - 7344	X	X	X	X			X			X
QUINTANA ROO												
Mondragón García Carlos	Othón P. Bco.	(983) 832 - 0113	X	X	X				X			X
Jonsered Maquinarias y Motosierras	Othón P. Bco.	(983) 832 - 8273		X								
Herramientas Eléctricas del Caribe	Tulum	(998) 279 - 8866	X		X				X			
Steambath del Caribe	Solidaridad	(998) 859 - 2921	X	X	X				X			X
Resere	Benito Juárez	(988) 888 - 2673		X	X				X			X
Mayo Bermudes Elizabeth	Othón P. Bco.	(983) 833 - 2195	X	X	X				X			X
Canul Nahuat Gabriel	F. Carrillo Pto.	(983) 106 - 1402	X	X	X				X			X
Servicios Residenciales Chetumal	Othón P. Bco.	(983) 832 - 9141	X	X								
Motosierras y Podadoras de PCR.	Solidaridad	(457) 366 - 0118		X	X							
Cholula Sánchez Jose Antonio	Solidaridad	(984) 247 - 6289		X		X						
SAN LUIS POTOSÍ												
Centro de Serv. Autori. Evans S. Luis	S.L.P.	(444) 141 - 8354		X	X	X			X	X		X
Herramientas y Servicios de S. Luis	S.L.P.	(444) 818 - 2535	X	X	X				X			X
Representaciones Y Servicios Hica	S.L.P.	(444) 814 - 8084	X	X	X	X			X			X
SINALOA												
Babatsa	Ahome	(668) 815 - 2080		X	X				X			X
Centro de Serv.Evans Suc.Culiacán	Culiacán	(667) 146 - 9329	X	X	X	X	X	X	X	X		X
Taller de Servicio Evans	Culiacán	(667) 752 - 1769	X	X	X				X			X
Hidrovans	Culiacán	(667) 717 - 9926	X	X	X				X			X
Taller de Motosierra Cristina	Guasave	(687) 871 - 2636	X	X	X				X			X
Rehegar	Mazatlán	(669) 176 - 9936	X									X
Provedora de Equipos,Refacc.y Serv.	Culiacán	(667) 712 - 3951	X	X	X				X			X
Tienda Evans Mazatlán	Mazatlán	(669) 669 - 2445		X	X							
Tienda Evans Los Mochis	Ahome	(668) 815 - 0082	X	X	X				X			X
Bombas Maz	Mazatlán	(669) 162 - 5947		X	X							
SONORA												
Tienda Evans Obregon	Cajeme	(644) 416 - 1229	X	X	X				X			X
Tienda Evans Hermosillo	Hermosillo	(662) 110 - 0982	X	X	X				X			X
Bombas Y Motores	Nogales	(631) 319 - 3040		X								
Verdugo Hidráulica Y Servicios	Navojoa	(642) 427 - 2111	X	X	X				X			X
Botuma	Caborca	(637) 732 - 1202	X	X	X				X			X
Fedelatos	Caborca	(673) 372 - 4243		X		X			X			
IGC Accesorios y Refacciones	Nogales	(631) 137 - 5117		X	X				X			
TABASCO												
Ferretería La Chispita	Villahermosa	(993) 131 - 3368	X									
Serviagropec	Comacalco	(933) 334 - 4741	X									
TAMAULIPAS												
VM Oring's y Refacciones	Reynosa	(899) 926 - 7552	X	X	X				X			
Motores Altamira	Altamira	(833) 151 - 0823	X									
TLAXCALA												
Servicio Flamita	Tlaxcala	(246) 462 - 1867		X	X							

EMPRESA	EDO. / CIUDAD	TELÉFONO	Bosque y Jardín	Bombeo	Compresores	Generadores	Aires Acond.	Potencia Térmica	Motor a Gasolina	Purificación	Dyson	Hidrolavadoras
VERACRUZ												
Borbolla Chavez Rocío	P.Rica de Hgo.	(782) 880 - 6599		X	X							X
Hernandez Jiménez Rubén	Tuxpan	(783) 134 - 4194	X	X	X				X			X
Mantenimiento Herfer	Veracruz	(229) 935 - 5107		X								
Servicio Técnico Industrial	Xalapa	(228) 814 - 1968	X	X	X				X			X
Taller de Servicio Sanver	Tantoyuca	(789) 893 - 3030		X	X	X			X			
Servicio Robles	Córdoba	(271) 717 - 6032	X	X	X				X			X
Riegos y Maquinaria Agr. Pescador	La Antigua	(296) 962 - 4257		X	X				X			
Riegos y Maquinaria Agr. Pescador	Boca del Río	(229) 167 - 8701		X	X				X			X
Servicio Montellano	Coatzacoalcos	(921) 215 - 0471	X	X	X				X			X
Serv. de Gestión Emp. de Poza Rica	P.Rica de Hgo.	(782) 119 - 0238	X	X	X	X	X	X	X			X
YUCATÁN												
Centro de Serv.Evans Suc. Mérida	Mérida	(999) 212 - 0955	X	X	X	X	X	X	X	X		X
Vilchis Huerta Miguel	Tizimín	(986) 863 - 3633	X	X	X				X			X
Podadoras y Motosierras de Vall.	Valladolid	(985) 107 - 6625	X	X	X				X			X
Alcocer Campos Jose Arturo	Mérida	(999) 285 - 9809	X	X	X	X			X			X
Multiclean Israel	Mérida	(999) 238 - 6909		X	X							
González Ramayo Marcelino	Mérida	(999) 242 - 6843	X	X	X	X			X			
ZACATECAS												
Big Espinoza	Zacatecas	(492) 924 - 3565	X	X	X	X			X			X
Big Espinoza	Jerez	(494) 945 - 6275	X	X	X	X			X			X
Metals & Supplies de México	Zacatecas	(492) 998 - 0112			X	X						

Consulte el listado de Talleres de Servicio en evans.com.mx/dentros-de-servicio

GARANTÍA

El período de Garantía es un beneficio adicional para los usuarios de nuestros equipos, ya que se les respalda por un lapso que cubre una posible falla ocasionada por un defecto de fabricación y/o funcionamiento.

Cuando un equipo presente fallas dentro del periodo en que esta vigente la garantía, deberá llevarse a cualquiera de los Centros de Servicios Evans Autorizados, según relación anexa, donde se determinará y se aceptará que la reparación del equipo sea ejecutada de una manera rápida y sin ningún cargo para el usuario del equipo.

Los reclamos de garantía aprobados por nuestros Centros de Servicio nos proveen información muy valiosa e importante para mejorar nuestra calidad y desempeño de los equipos, con el objetivo primordial de mantener la satisfacción y confianza de los usuarios.

REQUISITOS PARA HACER VÁLIDO UN RECLAMO DE GARANTÍA

1. Es requisito indispensable que se presente copia de la factura de compra ó la póliza de garantía sellada por el Distribuidor con la fecha de venta correspondiente, junto con el **equipo completo***, en cualquiera de nuestros Centros de Servicio Evans Autorizados.
2. Que la falla en el equipo sea ocasionada por un defecto de fabricación y/o funcionamiento.
3. Que el equipo se encuentre dentro del periodo de garantía estipulado.
4. Para equipos con motor eléctrico; fotografía de la protección eléctrica del equipo.

*Hidrolavadoras con lanza, manguera y pistola; Bombas sumergibles con caja de control y diagrama de instalación; Desbrozadoras con sus accesorios de corte (cabezal trimmer o disco), etc; Bombas centrifugas con diagrama de distancia de succión y descarga, diámetros de tubería, pichancha, codos y válvulas check), así como para los equipos eléctricos, el usuario debiera incluir el diagrama de conexiones eléctricas e instalación hidráulica o neumática, así como el voltaje de la línea de alimentación, el calibre del cable de alimentación, así como la distancia de la toma de corriente al equipo.

IMPORTANTE

Si su equipo llegara a presentar alguna falla, antes de transportarlo a algún Centro de Servicio Evans Autorizado, le recomendamos que consulte en su manual de propietario (incluido en todos los equipos) la sección correspondiente a PROBLEMAS DE FACIL SOLUCIÓN QUE SE PUDIERAN PRESENTAR respecto a la instalación, operación y mantenimiento de su equipo.

LIMITACIONES O EXCEPCIONES DE UN RECLAMO DE GARANTÍA

- Cuando el producto se hubiese utilizado en condiciones distintas a las normales.
- Cuando el producto no hubiese sido operado de acuerdo con el instructivo de uso que se le acompaña.
- Cuando el producto hubiese sido alterado o reparado por personas no autorizadas por el fabricante nacional, importador o comercializador responsable respectivo.
- Con el objetivo de evitar confusiones entre los usuarios de los equipos y los Centros de Servicios Autorizados EVANS® a continuación especificamos cuales son las fallas de los equipos que no están amparados como un reclamo de garantía.
- La garantía no aplica en la venta de accesorios y/o refacciones de partes eléctricas.

1. INSTALACIONES INADECUADAS

La garantía no cubre equipos dañados a consecuencia de:

- Conexiones eléctricas incorrectas.
- Variaciones de voltaje (alto y/o bajo) en la toma de suministro de corriente eléctrica.
- Ausencia de sistemas de protección eléctrica en los equipos (pastillas térmicas, interruptor de cuchillas, cajas de control, guardamotors, arrancadores trifásicos, interruptores, flotadores, etc.)
- Falta de válvulas de pie (pichanchas) y válvulas check en la succión y/o descarga en los equipos de bombeo, que provoquen el retroceso del agua hacia el abastecimiento. (aljibe, pozo, noria, etc.)
- Falta de camisa de enfriamiento en las bombas sumergibles.
- Falta de desasolvar (o limpiar) el pozo, noria, etc; al instalar bombas sumergibles.
- Falta de suministro de agua.
- Presión de aire inadecuada de trabajo del tanque hidroneumático.
- Reducción de la tubería de succión en el equipo, ya que esto provocará que el rendimiento y eficiencia del equipo disminuya.
- Falta de sellado de conexiones de tubería en la instalación del equipo.
- Partes rotas o fisuradas a consecuencia de ausencia de sistemas de amortiguación y/o antivibratorios para equipos que son fijados y/o anclados al suelo. (compresores, generadores, motores a gasolina, etc.)

Antes de instalar su equipo consulte el manual de propietario.

2. OPERACIONES INADECUADAS

Cuando el usuario por desconocimiento o negligencia no opera su equipo de manera adecuada.

- Que el equipo sea utilizado para una carga mayor de la cual está diseñado.
- Uso de combustible almacenado por más de 8 días en el tanque de combustible, ya que esto provoca que se peguen las válvulas o el carburador, obstrucción del sistema de inyección de combustible por los depósitos de goma, y pérdida de potencia en el equipo por los residuos de carbonización de la cámara de combustión.
- Lubricación inadecuada, si el equipo opera sin la cantidad y el tipo adecuado de aceite, se rayarán o pegarán componentes internos del equipo, o en su defecto tendremos fugas por el exceso de aceite, que provocarán fallos en los sistemas de operación, compruebe el nivel de aceite y reemplace en su totalidad periódicamente el aceite de acuerdo a las indicaciones del manual de propietario.
- Manipulación de velocidad, se perderá la sincronía del funcionamiento del equipo, y se provocarán sobrecalentamientos, fallas de lubricación, carbonización prematura en la cámara de combustión, pérdida de potencia y vibraciones que deterioran los componentes del equipo.
- Cuando los equipos han sido operados en vacío, y se dañan los componentes de inyección de agua del equipo (impulsor, difusor, sellos de agua y aceite, empaques, etc.)

La garantía no cubre la puesta a punto del sistema de carburación y regulación de velocidad, así como la descarbonización de la cámara de combustión, ni las revisiones, puestas a nivel y cambios de aceite, bujías, filtros, etc. Así como ningún reemplazo de partes como consecuencia de una sobrecarga de operación de la capacidad normal del equipo.

3. DESGASTE NORMAL

Se debe considerar que la vida útil de cualquier equipo depende en gran parte del mantenimiento preventivo y de las condiciones ambientales de trabajo, por lo que no son considerados como reclamo de garantía:

- Cambios de aceite y reemplazo de bujía.
- Limpieza y cambio de filtros de aire, aceite y combustible.
- Cambios de sellos de agua, aceite y empaques.
- Desgaste de las partes por uso y consumibles en equipos de Purificación y Filtración.

4. INADECUADAS CONDICIONES AMBIENTALES DE TRABAJO

- Exposición excesiva al sol especialmente Tanques Hidroneumáticos.
- Contaminación del aire (productos químicos, resinas, polvo, aserrín, residuos de césped, etc.)
- Condiciones medioambientales extremas (nieve, lluvia, granizo, heladas, inundaciones, etc.)
- Deterioros prematuros por exposiciones de los equipos a la intemperie (humedad, rayos solares, salinidad, etc.).
- El sistema de enfriamiento de los equipos debe permanecer limpio, ya que si se llena de suciedad, el equipo se sobrecalentará y provocará un daño en el mismo.
- La obstrucción de impulsores por residuos sólidos que fluyen con el agua, no es considerado como una garantía, coloque un filtro y/o cedazo en la succión de los equipos con impulsor cerrado.
- La garantía no cubre los daños o desgaste producidos por suciedad que entra al equipo debido a un incorrecto mantenimiento en los sistemas de filtración o enfriamiento, o por las inadecuadas condiciones ambientales de trabajo. Limpie constantemente los sistemas de filtración y enfriamiento, y cuando sea necesario reemplácelos.
- Coloque una protección adecuada para evitar la exposición de los equipos a la interperie (equipos de presión constante, Motores Eléctricos, Soldadoras Digitales).

CONDICIÓN DE UN RECLAMO DE GARANTÍA

1. El Centro de Servicio Autorizado Evans se compromete a reparar y cuando fuese necesario a cambiar los componentes con falla del equipo sin ningún cargo para el usuario siempre y cuando proceda la garantía.
2. El tiempo de reparación en ningún caso será mayor a 15 días hábiles contados a partir de la recepción del equipo en cualquiera de nuestros Centros de Servicio Autorizados Evans.
3. El Centro de Servicio Autorizado Evans utilizará partes originales para la reparación del equipo.

En Evans, las garantías amparan todas las piezas y mano de obra y se reemplaza cualquier pieza o componente defectuoso, esto se ejecuta a través de los centros de servicio autorizado que incluyen gastos de transportación.

POLIZA DE GARANTÍA

Evans garantiza este producto contra defectos de fabricación a partir de la fecha de compra y durante el tiempo en que los productos sigan manufacturándose, fabricándose, ó distribuyéndose por un periodo de:

1 MES

Para la venta de refacciones como:
Membranas de hidroneumáticos, impulsores, Difusores.

3 MESES

Para los Equipos con motores a Gasolina 2 tiempos (Motosierras, Desbrozadoras, Sopladoras, etc.) Ampliable a 6 meses si antes de 3 meses el equipo se somete a un mantenimiento preventivo en cualquiera de nuestros Centros de Servicio Autorizados Evans, y queda asentado en nuestra poliza de garantía.

6 MESES

Para los equipos con motores de combustión interna (gasolina, diesel, gas LP, gas natural) 4 tiempos (generadores, compresores, bombas, hidrolavadoras, podadoras, etc.) ampliable a 12 meses, si cada 3 meses el equipo se somete a un mantenimiento preventivo en cualquiera de nuestros Centros de Servicio, y queda asentado en nuestra póliza de garantía. Baterías. Compresores coaxiales y compresor libre de aceite portátil.

12 MESES

Para las motobombas eléctricas, Calentadores instantáneos. Equipos de purificación y filtración excepto consumibles. Para soldadoras digitales modelos (SD), así como los Equipos de presión constante, y balastos de lámparas UV. Para compresores con motor eléctrico de 1 etapa, 2 etapas, scroll y tornillo y libras de aceite. Sistema de Alimentación Ininterrumpida (UPS) Arrancador directo para Motor

60 MESES

Para los tanques hidroneumáticos
Para calentadores solares no presurizados

120 MESES

Para calentadores solares presurizados.

POLIZA DE GARANTÍA		
Código del equipo:		
Lote de fabricación:		
Modelo-Especificación y serie de manufactura:		
Fecha	No. de servicio	Vo.Bo. Centro de servicio
Datos del distribuidor:		
Fecha de venta:		

LA EMPRESA NO SE HACE RESPONSABLE DE LOS DAÑOS FÍSICOS O MATERIALES QUE SE DERIVEN DE LA FALLA DEL EQUIPO. PARA LA ADQUISICIÓN DE PARTES ORIGINALES ACUDA A UN CENTRO DE SERVICIO AUTORIZADO EVANS.



**Innovación en Soluciones
para Agua, Aire y Energía**



Fabricado y/o distribuido por: Consorcio Valsi, S.A. de C.V.

Camino a Cóndor No.401, El Castillo, C.P. 45680, Tel. (52) 333•208•7400, RFC: CVA991008945 El Salto, Jalisco, México.

**Sucursales en México
CDMX**

Tel. 55•5566•4314 | 55•5705•6779 | 55•5705•1846

GUADALAJARA, JAL.

Tel. 33•3668•2500 | 33•3668•2551
ventas@evans.com.mx

EXPORTACIONES

33•3668•2560 | 33•3668•2557
exportaciones@evans.com.mx

SERVICIO

Tel. 33•3668•2500 | 33•3668•2572
servicio@evans.com.mx

REFACCIONES

Tel. 33•3668•2575
syr@evans.com.mx

MONTERREY, N.L.

Tel. 81•8351•6912 | 81•8351•8478
81•8331•9078 | 81•8331•5687

HERMOSILLO, SON

Tel. 662•435•1543 | 662•435•1553

CULIACÁN, SIN.

Tel. 66•7146•9329, 30, 31, 32

PUEBLA, PUE.

Tel. 22•2240•1798 | 22•2240•1962 | 22•2237•8975

MÉRIDA, YUC.

Tel. 99•9212•0955 | 99•9212•0956

TORREÓN, COAH.

Tel. 87•1793•8774 | 87•1204•2162

QUERÉTARO, QRO.

Tel. 44•2217•0601

Sucursales en Colombia

CENTRO DE LOGÍSTICA Y DISTRIBUCIÓN YUMBO

C 15 No.22-207 Bodega D1
Tel. (57) 602•693•3470 | 602•693•3474

CENTRO DE LOGÍSTICA Y DISTRIBUCIÓN, SERVICIO Y REFACCIONES BOGOTÁ

Calle 17 No.27-67 Paloquemao
Tel.(57) 601•370•7574 | 5010 | 5011

BOGOTÁ PALOQUEMAO

tiendabogota@evans.com.co
Tel. 601•370•7574

BOGOTÁ NORTE

tiendabogotanorte@evans.com.co
Tel. 601•637•7893 | 601•637•7894

CALI

tiendacali@evans.com.co
Tel. 602•485•4262 | 602•485•4364

BARRANQUILLA

tiendabarranquilla@evans.com.co
Tel. 605•370•4880

MEDELLÍN

tiendamedellin@evans.com.co
Tel. 604•448•6019

BUCARAMANGA

tiendabucaramanga@evans.com.co
Tel. 607•697•5020



VENTAS EN LÍNEA

MÉXICO

800 00 EVANS
3 8 2 6 7

contacto@evans.com.mx

evans.com.mx

COLOMBIA

01 8000 11 8094
PBX: (1)•322•5032

contacto@evans.com.co

evans.com.co

LOCALIZA TU TIENDA

tiendaevans.com

33•2101•5555